

МІНІСТЕРСТВО ОСВІТИ І НАУКИ УКРАЇНИ
ЛЬОТНА АКАДЕМІЯ
НАЦІОНАЛЬНОГО АВІАЦІЙНОГО УНІВЕРСИТЕТУ

***МІЖНАРОДНІ КРЕДИТНО-РОЗРАХУНКОВІ
ТА ВАЛЮТНІ ОПЕРАЦІЇ***

Методичні рекомендації до виконання самостійної роботи

для здобувачів вищої освіти другого магістерського рівня
спеціальність 073 «Менеджмент»
ОПП «Менеджмент міжнародних авіаційних перевезень»
ОПП «Менеджмент туристичної індустрії»

Кропивницький
2024 р.

УДК 339.7(075.8)

Рецензент: Баранов В.В. – доцент кафедри менеджменту авіаційної діяльності, к.е.н., доцент.

Бондар Ю.А., Мірошніченко І.С.

Міжнародні кредитно-розрахункові та валютні операції: методичні рекомендації до виконання самостійної роботи. Кропивницький: ЛА НАУ, 2024. 53 с.

Методичні рекомендації до виконання самостійної роботи, розроблені відповідно до робочого навчального плану та робочої програми навчальної дисципліни «Міжнародні кредитно-розрахункові та валютні операції» для здобувачів вищої освіти, другого магістерського рівня, спеціальності 073 «Менеджмент».

Методичні рекомендації для самостійного опрацювання містять: зміст, вступ, пояснювальну записку із загальними рекомендаціями щодо організації самостійної роботи, схему навчальної дисципліни, тематичний план, питання для самостійного опрацювання та самоперевірки, тестові питання, практичні задачі для самостійної роботи та інформаційно-методичне забезпечення навчальної дисципліни.

Розглянуто та рекомендовано до розгляду на науково-методичній раді академії та використанню в освітньому процесі академії на засіданнях кафедри менеджменту авіаційної діяльності, протокол від 27 листопада 2023 року № 5, а також розглянуто на науково-методичній раді академії та рекомендовано до видання та використанню в освітньому процесі, протокол від 22 січня 2024 року № 4.

ЗМІСТ

	Стор.
Вступ	4
1 Пояснювальна записка	5
1.1 Роль та значення навчальної дисципліни в системі професійної підготовки фахівців	5
1.2 Місце навчального курсу та його зв'язок з іншими навчальними дисциплінами	5
1.1 Цільова настанова	6
2 Схема навчальної дисципліни	7
3 Тематичний план	9
4 Зміст самостійної підготовки	12
4.1 Питання для самостійного опрацювання та самоперевірки	12
4.2 Комплект тестових завдань з навчальної дисципліни	16
4.3 Комплект типових задач/ситуаційних вправ з навчальної дисципліни	36
5 Інформаційно-методичне забезпечення навчальної дисципліни	47

ВСТУП

Формування висококваліфікованого фахівця вимагає самостійності в проведенні аналізу досліджень, вирішенні виробничих ситуацій і вміння доводити вибір в реальних виробничо-організаційних умовах господарювання підприємства. Предметом навчальної дисципліни «Міжнародні кредитно-розрахункові та валютні операції» є сукупність дій суб'єктів міжнародних економічних відносин у сфері міжнародних розрахунків та валютних операцій. Закріплення теоретичних основ з навчальної дисципліни «Міжнародні кредитно-розрахункові та валютні операції» здійснюється через одну з ефективних форм підготовки - самостійної роботи здобувачів вищої освіти, протягом викладання лекційного матеріалу і вирішення практичних завдань.

Ці три складові будуть сприяти:

- закріпленню теоретичних і практичних аспектів проведення міжнародних кредитно-розрахункових та валютних операцій;
- оволодінню комплексом навичок пізнання, аналізу, оцінки, вибору з обґрунтуванням відповідних варіантів;
- формуванню науково-дослідного і аналітичного світогляду та вмінню ефективного використання в практичній діяльності.

Самостійна робота здобувачів вищої освіти - важлива складова навчального процесу, яка сприяє активізації засвоєння здобувачами вищої освіти знань та їх реалізації, формує вміння вчитися і займатися науковою роботою, а також є основним засобом освоєння навчального процесу здобувачами вищої освіти в позалекційній час.

Мета самостійної роботи - сприяти більш глибокому засвоєнню здобувачами вищої освіти знань з навчальної дисципліни «Міжнародні кредитно-розрахункові та валютні операції» і формуванню самостійності, як особистісної риси та важливої професійної якості, сутність якої полягає в умінні систематизувати, планувати і контролювати свою діяльність.

Завданням самостійної роботи здобувачів вищої освіти є засвоєння певних знань, умінь, навичок, закріплення та систематизація отриманих знань, їх застосування при виконанні практичних завдань і наукових робіт, а також виявлення прогалин в системі знань з предмета.

Зміст самостійної роботи здобувачів вищої освіти з навчальної дисципліни «Міжнародні кредитно-розрахункові та валютні операції» визначається навчальною програмою, методичними матеріалами, завданнями викладача. Самостійна робота здобувачів вищої освіти забезпечується системою навчально-методичних засобів, передбачених для вивчення навчальної дисципліни «Міжнародні кредитно-розрахункові та валютні операції»: підручниками, навчальними та методичними посібниками, конспектом лекцій тощо.

1 ПОЯСНЮВАЛЬНА ЗАПИСКА

Роль та значення навчальної дисципліни в системі професійної підготовки фахівців.

Навчальна дисципліна „Міжнародні кредитно-розрахункові та валютні операції” належить до циклу професійної підготовки. У сучасних умовах різко зростає значення міжнародних економічних зв'язків у господарському розвитку окремих держав. Головним фактором цього всесвітньо-історичного процесу є широка інтернаціоналізація виробництва й обігу, науково-технічна революція, яка втягує усі без винятку країни в систему міжнародного поділу праці, глобальні проблеми сучасності, що детермінують необхідність об'єднання зусиль світового співтовариства для їх розв'язання, тощо.

Перехід України до ринкових умов господарювання створює широкі можливості для здійснення зовнішньоекономічної діяльності, фінансово-господарської самостійності корпорацій, підприємств, об'єднань, тощо, участі країни у міжнародних валютно-фінансових та кредитних відносинах.

Міжнародні розрахункові та валютні операції є основною складовою міжнародних економічних відносин. Вони мають три головні виміри і проявляються у трьох головних площинах. З одного боку, вони являють собою певну теоретичну систему, сукупність принципів і форм міжнародних валютно-фінансових та кредитних відносин. З іншого боку, валютно-кредитні та фінансові інструменти є важливими засобами здійснення економічної політики, її координації у міжнародному масштабі. Нарешті, валютно-кредитна сфера виступає важливим каналом залучення додаткових фінансових коштів до національної економіки, сприяє прискореному обміну між країнами та регіонами товарів та послуг, поліпшенню системи розрахунків між суб'єктами світогосподарських зв'язків. З цими обставинами пов'язана актуальність і практична значимість вивчення міжнародних розрахунків та валютних операцій.

Саме ці задачі вирішуються при вивченні навчальної дисципліни «Міжнародні кредитно-розрахункові та валютні операції».

Місце навчального курсу та його зв'язок з іншими навчальними дисциплінами.

Навчальна дисципліна «Міжнародні кредитно-розрахункові та валютні операції» передбачає набуття здобувачами вищої освіти теоретичних знань та практичних навичок щодо вивчення загальної закономірності структури та принципів організації сучасної валютної системи, міжнародних розрахунків та кредиту, функціонування валютного ринку, фінансового та золотих ринків, принципів та практик фінансування, а також кредитування на сучасному етапі.

У даному навчальному курсі аналізуються фундаментальні і науково-практичні проблеми валютного курсу; умови конвертованості; міжнародної ліквідності; проблеми виникнення фінансових, валютних та кредитних ризиків, способи їх уникнення; особливості здійснення міжнародних розрахунків; фінансові умови зовнішньоторговельних угод; баланси міжнародних розрахунків, структура та фактори, що впливають на них, методи їх регулювання; суть та види міжнародного кредиту; міжнародний рух позичкових капіталів.

Розглядаються умови функціонування та структура валютного ринку, особливості здійснення операцій на ньому, принципи та форми реалізації міжнародної валютної політики, практика валютних обмежень та валютних клірингів, проблеми розвитку сучасної валютної системи та валютної інтеграції ЄС.

Навчальна дисципліна «Міжнародні кредитно-розрахункові та валютні операції» належить до числа фундаментальних економічних дисциплін, що спирається на теорію ринкової економіки і розвиває її, а також є з'єднувальною ланкою між такими дисциплінами, як: «Макроекономіка та мікроекономіка» і такими конкретно економічними дисциплінами, як: «Економіка зарубіжних країн», «Міжнародне економічне право», «Міжнародні фінанси», «Міжнародна економічна діяльність України», «Гроші та кредит».

Цільова настанова.

В результаті вивчення навчальної дисципліни «Міжнародні кредитно-розрахункові та валютні операції» здобувачі вищої освіти повинні:

Знати:

- основи валютних відносин; види валютних операцій та їх особливості;
- форми міжнародних розрахунків і специфіку їх застосування;
- специфіку формування валютно-фінансових умов зовнішньоторговельних контрактів з урахуванням специфіки міжнародних розрахунків;
- альтернативні форми фінансування зовнішньоекономічної діяльності;
- форми і умови надання міжнародного кредиту; основні засади проведення міжнародних лізингових, факторингових та форфейтингових операцій банками.

Уміти:

- аналізувати реальну ситуацію на валютних ринках;
- оцінювати ризики при здійсненні валютних операцій;
- застосовувати комерційні та фінансові методи хеджування валютних ризиків;
- обирати стратегію управління ризиками при здійсненні міжнародних операцій;
- обирати форму міжнародних розрахунків, оптимальну з точки зору експортера чи імпортера в конкретній ситуації, що мінімізує ризики неплатежу;
- обирати оптимальні умови міжнародного кредитного договору;
- оформляти документи, які необхідні для отримання кредиту, забезпечення виконання зобов'язань, нарахування відсотків та ін.

При вивченні навчальної дисципліни здобувач вищої освіти набуває наступні компетентності, з урахуванням вимог освітньої програми, відповідно до спеціальності та освітньо-професійної програми:

Загальні компетентності:

- здатність проведення досліджень на відповідному рівні;
- здатність спілкуватися з представниками інших професійних груп різного рівня (з експертами з інших галузей знань видів економічної діяльності);
- здатність до абстрактного мислення, аналізу та синтезу;
- здатність генерувати нові ідеї (креативність).

Фахові компетентності:

- здатність до ефективного використання та розвитку ресурсів організації;
- здатність створювати та організовувати ефективні комунікації в процесі управління на транспорті;
- здатність формувати лідерські якості та демонструвати їх в процесі управління людьми;
- здатність розробляти проекти, управляти ними, виявляти ініціативу та підприємливість;
- здатність аналізувати й структурувати проблеми організації, приймати ефективні управлінські рішення та забезпечувати їх реалізацію;
- здатність планувати і виконувати наукові та прикладні дослідження, презентувати їх результати.

Програмні результати навчання

- критично осмислювати, обирати та використовувати необхідний науковий, методичний і аналітичний інструментарій для управління в не передбачуваних умовах;
- організовувати та здійснювати ефективні комунікації всередині колективу, з представниками різних професійних груп та в міжнародному контексті;
- мати навички забезпечення особистого професійного розвитку та планування власного часу;
- вміти планувати і здійснювати інформаційне, методичне, матеріальне, фінансове та кадрове забезпечення організації (підрозділу).

2 СХЕМА НАВЧАЛЬНОЇ ДИСЦИПЛІНИ

Тема	Год. самост. роботи	Результати навчання	Завдання
Змістовий модуль 1. ОРГАНІЗАЦІЯ МІЖНАРОДНИХ КРЕДИТНО-РОЗРАХУНКОВИХ ТА ВАЛЮТНИХ ОПЕРАЦІЙ			
Тема 1 Валютний курс у системі міжнародних кредитно-розрахункових та валютних операцій	7	Знати визначення валютного курсу та застосовувати знання на практиці. Вміти розраховувати прями і непрямі курси валют, валютну маржу, розраховувати крос-курси і валютну позицію.	Презентація, розв'язування тестів, відповіді на питання, визначити та записати в глосарій ключові поняття
Тема 2 Конвертованість валют	7	Знати сутність конвертованості валют. Надати визначення конвертованості національної валюти, що змінювалося відповідно до вимог світового валютного ринку. Користуватись шкалою конвертованості валют: від повної конвертованості до повної не конвертованості та відповідність ступеня конвертованості умовам розвитку суспільства.	Презентація, розв'язування тестів, відповіді на питання, визначити та записати в глосарій ключові поняття
Тема 3 Платіжний баланс країни	8	Знати основні характеристики зовнішнього сектору економіки. Експортні та імпорتنі операції, їх вплив на формування попиту та пропозиції іноземної і національної валюти на валютних ринках. Опанувати принципи побудови платіжного балансу.	Презентація, розв'язування тестів, відповіді на питання, визначити та записати в глосарій ключові поняття
Тема 4 Еволюція розвитку валютних систем	8	Знати процес еволюції валютної системи. Знати відмінності між національними валютними системами і світовою валютною системою, вміти аналізувати типи валютних систем у процесі їх еволюції і діяльність головних міжнародних валютно-кредитних і фінансових організацій	Презентація, розв'язування тестів, відповіді на питання, визначити та записати в глосарій ключові поняття
Змістовий модуль 2. РОЗРАХУНКИ У МІЖНАРОДНІЙ ТОРГІВЛІ			
Тема 5 Валютні операції «спот», «своп» та форвардні валютні операції	7	З'ясувати суть конверсійних операцій. Знати умови здійснення операцій з негайною поставкою. Здійснювати валютні операції на умовах «спот». Здійснювати форвардні валютні операції. Знати порядок здійснення та можливості застосування термінових валютних угод в Україні. Здійснювати валютні операції на умовах «своп». Знати розрахунок своп-пунктів, умови використання угод «своп» та їх переваги.	Презентація, розв'язування тестів, відповіді на питання, визначити та записати в глосарій ключові поняття

Тема 6 Операції - валютні опціони та валютні ф'ючерси	7	Вміти застосовувати валютні опціони та валютні ф'ючерси. Освоїти механізм укладання опціонних угод. Знати схему укладання ф'ючерсного контракту.	Презентація, розв'язування тестів, відповіді на питання, визначити та записати в глосарій ключові поняття
Тема 7 Фінансування та кредитування експортно-імпорتنних операцій	7	Знати сутність, види акредитивів та інкасо. Аналізувати потреби клієнтів та надання рекомендації їм відповідної форми розрахунків. Здатність проводити документарні розрахунки: оформляти документарне інкасо, здійснювати обслуговування документарного інкасо, оформляти заявку на відкриття акредитиву, застосовувати правила розрахунків акредитивом.	Презентація, розв'язування тестів, відповіді на питання, визначити та записати в глосарій ключові поняття
Тема 8 Система валютних рахунків. Сутність та технологія здійснення міжнародних розрахунків.	7	Вміти відкривати та знати правила ведення валютних рахунків юридичних осіб в українських банках. Знати загальну схему відкриття валютного рахунка в уповноваженому банку. Режими ведення валютних рахунків юридичних осіб-резидентів. Засвоєння основ базових знань використання в міжнародній сфері недокументарних форм розрахунків. Практичні навички і уміння виконувати авансові та інші види розрахунків з використанням банківського переказу, виконувати розрахунки з використанням чеку, векселя та платіжних карток.	Презентація, розв'язування тестів, відповіді на питання, визначити та записати в глосарій ключові поняття

3 ТЕМАТИЧНИЙ ПЛАН

Тема 1. Валютний курс у системі міжнародних кредитно-розрахункових та валютних операцій.

Визначення валютного курсу. Валютний курс як співвідношення попиту та пропозиції на валютному ринку. Валютний курс як інструмент зв'язку між вартісними показниками національного та світового ринку. Курсові співвідношення валют. Вплив валютного курсу національної грошової одиниці на експортні та імпорتنі операції. Валютний демпінг, його негативний вплив на економічний розвиток країни. Історичні відомості про валютний курс гривні. Економічні функції, що виконує валютний курс. Класифікатор іноземних валют. Основні групи факторів, що впливають на валютний курс: соціологічні, екологічні, політичні, економічні. Фундаментальні фактори впливу на валютний курс. Паритет купівельної спроможності валют. Правило однієї ціни. Абсолютний та відносний паритети купівельної спроможності. Методи обчислення відносного паритету купівельної спроможності: ціновий метод та метод ефективних виробничих витрат. Валовий національний продукт як фактор впливу на валютний курс національної грошової одиниці. Рівень реальних процентних ставок як фактор впливу на валютний курс. Рівень безробіття як фактор впливу на валютний курс. Інфляція як фактор впливу на валютний курс. Стан платіжного балансу країни як фактор впливу на валютний курс. Технічний аналіз прогнозування валютного курсу. Висхідний та низхідний тренди. Зміна тренду. Державні методи регулювання валютного курсу. Девальвація. Ревальвація. Валютні інтервенції. Застосування валютних обмежень. Регулювання платіжного балансу. Система валютного регулювання та валютного контролю в Україні. Порядок установа та використання офіційного валютного курсу гривні до іноземних валют.

Тема 2. Конвертованість валют.

Сутність конвертованості валют. Визначення конвертованості національної валюти, що змінювалося відповідно до вимог світового валютного ринку. Вимоги щодо конвертованості національної грошової одиниці згідно зі статтею 8 Міжнародного валютного фонду. Визначення конвертованості валют з погляду теорії грошей. Ступінь конвертованості валюти та його ефективність. Шкала конвертованості валют: від повної конвертованості до повної неконвертованості та відповідність ступеня конвертованості умовам розвитку суспільства. Види конвертованості валют та їх вплив на структуру економічних взаємовідносин суб'єктів підприємницької діяльності. Внутрішня (резидентська) конвертованість. Зовнішня (нерезидентська) конвертованість. Поточна (часткова) конвертованість. Капітальна (повна) конвертованість. Значення конвертованості для розвитку економіки країни. Значення конвертованості для банків, експортерів та імпортерів. Статус конвертованості гривні. Передумови для надання національній валюті України статусу вільної конвертованості.

Тема 3. Платіжний баланс країни.

Характеристика зовнішнього сектору економіки. Експортні та імпорتنі операції, їх вплив на формування попиту та пропозиції іноземної і національної валюти на валютних ринках. Визначення платіжного балансу країни. Ратифікація Україною Угоди про Міжнародний валютний фонд. Проблеми укладення платіжного балансу України.

Структура платіжного балансу згідно з методикою МВФ. Баланс поточних операцій: експорт, імпорт, чистий дохід від інвестицій, послуги, платежі, разові односторонні платежі. Баланс руху капіталу: чистий відтік капіталу, чистий приплив капіталу. Баланс офіційних розрахунків, напрями руху валютних резервів країни. Правило віднесення статей платіжного балансу до дебету або кредиту. Дефіцит та профіцит платіжного балансу, його вплив на валютний курс національної грошової одиниці. Статистика Національного банку України, Державної митної служби, Міністерства статистики України як основа складання платіжного балансу України. Стан платіжного балансу України.

Тема 4. Еволюція розвитку валютних систем.

Поняття валютної системи. Національна та світова валютні системи, їх вплив на стабільність міжнародних кредитно-розрахункових та валютних операцій. Система фіксованих валютних курсів. Сутність міжнародної валютної системи «золотий стандарт». Механізм регулювання валютних курсів, що властивий «золотому стандарту». Механізм автоматичного врегулювання платіжного балансу за системою «золотого стандарту». Підтримка рівноваги валютних курсів за Бреттон-Вудською валютною системою. Причини та процес утворення євродоларів та єровалютного ринку. Причини емісії СДР та їх роль у стабілізації рівноваги міжнародної грошової маси. Девальвація долара США. Недоліки та переваги системи фіксованих валютних курсів.

Перехід світової валютної системи на режим вільно плаваючих валютних курсів. Основні положення Міжнародної грошової конференції 1973 р. у Парижі. Рішення підпорядкувати валютні курси закону попиту та пропозиції. Недоліки та переваги системи плаваючих валютних курсів. Принципи Ямайської валютної системи: встановлення системи плаваючих валютних курсів, демонетизація золота. Причини утворення та механізм функціонування Європейської валютної системи. Економічна сутність європейської валютної одиниці ЕКЮ та причини емісії. Сітка крос-курсів валют Європейської валютної системи та механізм їх регулювання. Маастрихтський договір європейських країн. Етапи введення Єдиної європейської валюти ЄВРО. Значення ЄВРО для розвитку експортно-імпортних операцій України. Складові світового валютного ринку та їх характеристика. Функції валютного ринку. Учасники операцій з валютою: центральні та комерційні банки, дилери, брокери, фірми та приватні особи. Режим валютного курсу гривні.

Тема 5. Валютні операції «спот», «своп» та форвардні валютні операції.

Сутність валютних операцій. Види та класифікація валютних операцій. Визначення курсу «спот». Котирування валюти. Повне котирування валюти. База котирування. Валюта котирування. Процентні пункти котирування валюти. Пряме та непряме котирування валюти. Сторони котирування валют: курс купівлі та курс продажу. Визначення валютного курсу спот. Поняття крос-курсу валют. Правила визначення крос-курсів валют. Характеристика угод типу «спот». Характеристика угод типу «овернайт». Поняття валютної позиції. Процентний арбітраж.

Сутність та завдання валютного ділінгу. Організаційна підтримка проведення ділінгових операцій. Міжбанківський валютний ринок України.

Характеристика термінових валютних операцій. Дериватив - похідний фінансовий інструмент. Сутність форвардної валютної угоди. Розрахунок теоретичного форвардного курсу. Форвардна маржа: премія, дисконт. Розрахунок форвардних крос-курсів. Арбітражні форвардні операції. Розвиток валютного форвардного ринку в Україні.

Визначення валютної операції «своп». Стандартний валютний «своп». Короткий валютний «своп». Форвардний валютний «своп». Котирування валютного «свопу»: сторона купівлі, сторона продажу. Використання угод «своп». Корегування валютної позиції при застосуванні валютного «свопу». Проблеми розвитку валютного ринку «своп» в Україні.

Тема 6. Операції - валютні опціони та валютні ф'ючерси.

Визначення валютного опціону. Ціна виконання валютного опціону. Економічна сутність премії за валютним опціоном. Визначення опціонної премії. Типи валютних опціонів за видами операцій: опціон «кол», опціон «пут». Типи валютних опціонів за терміном виконання: американський та європейський валютні опціони. Типи валютних опціонів за місцем походження: позабіржові та біржові валютні опціони. Обов'язкові умови угоди за валютним опціоном. Недоліки валютних опціонів. Методика прийняття рішення за валютним опціоном. Перспективи розвитку ринку валютних опціонів в Україні.

Визначення валютного ф'ючерсу. Порівняння ф'ючерсних, форвардних та опціонних угод. Система гарантій при здійсненні операцій з валютними ф'ючерсами. Ціна ф'ючерсного контракту. Умови виконання ф'ючерсних контрактів згідно із законодавством України. Закриття валютної позиції при здійсненні операції з валютними ф'ючерсами. Міжнародний

валютний ринок торгівлі валютними ф'ючерсами. Учасники ф'ючерсного валютного ринку. Посередники на ф'ючерсному валютному ринку. Характеристика стандартизованих валютних ф'ючерсних контрактів. Ефективність ф'ючерсних угод. Використання валютних ф'ючерсів. Ринкова ліквідність валютних ф'ючерсів. Спекулятивні та арбітражні операції при використанні валютних ф'ючерсів. Необхідність та перспективи розвитку ринку валютних ф'ючерсів в Україні.

Тема 7. Фінансування та кредитування експортно-імпортних операцій.

Короткострокові (для фінансування оборотного капіталу) та довгострокові методи кредитування і фінансування експортних та імпортних операцій. Традиційні способи банківського кредитування. Незабезпечений овердрафт у національній валюті. Незабезпечений овердрафт у іноземній валюті. Позики під інкасо. Продаж (передача, переуступка) чи покупка банком векселів або чеків. Угода про акредитив - приймання та облік векселів банком. Акцептний кредит. Акцептна кредитна лінія. Акцептно-рамбурсний кредит. Кредитне фінансування під гарантію (середньотермінове, довготермінове). Змішаний кредит, випуск (емісія) єврооблігацій. Проблеми розвитку традиційних методів фінансування та кредитування на Україні.

Нетрадиційні способи банківського та позабанківського фінансування. Експортний факторинг та можливість його проведення в Україні. Форфейтинг як форма кредитування міжнародної торгівлі. Міжнародний лізинг чи оренда товарів з опціоном їх покупки, зустрічна торгівля, випуск (емісія) акцій. Законодавчі умови здійснення фінансування та кредитування експортно-імпортних операцій в Україні.

Тема 8. Система валютних рахунків. Сутність та технологія здійснення міжнародних розрахунків.

Відкриття та ведення валютних рахунків юридичних та фізичних осіб в українських банках. Загальна схема відкриття валютного рахунка в уповноваженому банку. Структура номера рахунка. Режими ведення валютних рахунків юридичних осіб-резидентів. Порядок обов'язкового продажу підприємствами частини валютної виручки через уповноважені банки.

Сутність кореспондентських відносин між комерційними банками. Форми кореспондентських відносин. Типи кореспондентських відносин. Кореспондентські рахунки. Рахунок «лоро». Рахунок «ностро». Клірингові операції. Кореспондентські відносини в Україні.

Способи платежу: готівковий, авансовий, платіж у кредит. Комерційний кредит. Уніфіковані правила з договірних гарантій. Кредитні засоби платежу. Кредитні гроші. Чек, його форма. Индосамент. Види чеків. Гарантії по чеках. Вексель. Положення про переказний та простий векселі. Форма векселя. Переказний вексель (тратта). Трасант. Трасат. Ремітент. Акцепт векселя. Аваль. Вексельний індосамент. Форма банківського переказу. Поштові перекази. Телеграфні перекази. Перекази через систему СВІФТ. Основні форми міжнародних розрахунків. Авансовий платіж. Акредитивна форма розрахунку. Види акредитивів. Ризики при здійсненні міжнародних розрахунків.

4 ЗМІСТ САМОСТІЙНОЇ ПІДГОТОВКИ

4.1 Питання для самостійного опрацювання та самоперевірки

Тема 1. Валютний курс у системі міжнародних кредитно-розрахункових та валютних операцій.

Перелік питань для самостійного опрацювання.

1. Валовий національний продукт як фактор впливу на валютний курс національної грошової одиниці. Історичні відомості про валютний курс гривні.
2. Рівень реальних процентних ставок як фактор впливу на валютний курс. Стан платіжного балансу країни як фактор впливу на валютний курс.
3. Технічний аналіз прогнозування валютного курсу. Висхідний та низхідний тренди. Зміна тренду.
4. Державні методи регулювання валютного курсу. Застосування валютних обмежень. Регулювання платіжного балансу.
5. Система валютного регулювання та валютного контролю в Україні.

Перелік питань з теми для самоперевірки.

1. Дайте визначення валютного курсу та охарактеризуйте методи його встановлення.
2. Охарактеризуйте методи визначення валютного курсу.
3. Назвіть та дайте характеристику методам валютного регулювання.
4. Що являють собою валютні курси?
5. Визначте, які фактори впливають на динаміку валютних курсів.
6. Охарактеризуйте методи, які застосовуються для регулювання валютних відносин.
7. Висвітліть функції, які виконує золотовалютний резерв країни.
8. Якими законодавчими актами регулюються валютні відносини в Україні?
9. Дайте характеристику деяким видам валютних курсів.
10. Дайте характеристику системи валютного регулювання та валютного контролю в Україні.

Тема 2. Конвертованість валют.

Перелік питань для самостійного опрацювання.

1. Види конвертованості валют та їх вплив на структуру економічних взаємовідносин суб'єктів підприємницької діяльності. Внутрішня (резидентська) конвертованість. Зовнішня (нерезидентська) конвертованість.
2. Поточна (часткова) конвертованість. Капітальна (повна) конвертованість.
3. Значення конвертованості для розвитку економіки країни. Вимоги щодо конвертованості національної грошової одиниці.
4. Значення конвертованості для банків, експортерів та імпортерів. Основні принципи, види та способи валютних операцій.
5. Передумови для надання національній валюті України статусу вільної конвертованості. Статус конвертованості гривні.

Перелік питань з теми для самоперевірки.

1. Проаналізуйте валютну політику держави та визначте основні етапи, що впливають на неї.
2. Які фактори впливають на динаміку валютних курсів?
3. Визначте, у чому полягає відмінність між поняттями "валюта" та "гроші".
4. Визначте чинники, які впливають на величину валютного курсу та викликають його коливання.
5. Розкрийте зміст поняття «конвертованість валюти» та які види конвертованості валюти ви знаєте.

6. Що означає поняття "повна конвертованість валюти"?
7. Розкрийте зміст поняття "частково конвертована валюта", наведіть приклад.
8. Назвіть країни, валюта яких є повністю конвертованою.
9. Дайте визначення неконвертованої валюти і поясніть, за яких умов валюта отримує такий статус.
10. Дайте характеристику валютного курсу та назвіть види валютних курсів.

Тема 3. Платіжний баланс країни.

Перелік питань для самостійного опрацювання.

1. Характеристика зовнішнього сектору економіки. Нестабільність міжнародних розрахунків і основні проблеми платіжних балансів країн світу.
2. Експортні та імпорتنі операції, їх вплив на формування попиту та пропозиції іноземної і національної валюти на валютних ринках.
3. Баланс руху капіталу: чистий відтік капіталу, чистий приплив капіталу. Баланс поточних операцій: експорт, імпорт, чистий дохід від інвестицій, послуги, платежі, разові односторонні платежі.
4. Баланс офіційних розрахунків, напрями руху валютних резервів країни.
5. Правило віднесення статей платіжного балансу до дебету або кредиту. Статистика Національного банку України, Державної митної служби, Міністерства статистики України як основа складання платіжного балансу України.
6. Дефіцит та профіцит платіжного балансу, його вплив на валютний курс національної грошової одиниці.

Перелік питань з теми для самоперевірки.

1. Проаналізуйте експортні та імпорتنі операції, їх вплив на формування попиту та пропозиції іноземної і національної валюти на валютних ринках.
2. Що таке «сальдо» платіжного балансу?
3. Поясніть, що відображається за дебетом і за кредитом платіжного балансу.
4. Опишіть фактори, які впливають на стан платіжного балансу країни.
5. Назвіть та дайте характеристику витратних та прибуткових статей платіжного балансу.
6. Що таке рівновага платіжного балансу та назвіть її види.
7. Перерахуйте та опишіть засоби, які використовують для аналізу платіжного балансу.
8. Охарактеризуйте фази розвитку платіжного балансу.
9. Охарактеризуйте вплив економічних факторів платіжного балансу.
10. Розкрийте зміст подвійного запису у платіжного балансу, наведіть приклад.

Тема 4. Еволюція розвитку валютних систем.

Перелік питань для самостійного опрацювання.

1. Принципи Ямайської валютної системи: встановлення системи плаваючих валютних курсів, демонетизація золота.
2. Причини утворення та механізм функціонування Європейської валютної системи. Етапи введення Єдиної європейської валюти ЄВРО.
3. Сітка крос-курсів валют. Європейської валютної системи та механізм їх регулювання.
4. Складові світового валютного ринку та їх характеристика. Значення ЄВРО для розвитку експортно-імпорتنих операцій України.
5. Функції валютного ринку. Учасники операцій з валютою: центральні та комерційні банки, дилери, брокери, фірми та приватні особи.

Перелік питань з теми для самоперевірки.

1. Охарактеризуйте основні елементи національної валютної системи.
2. Опишіть принципи на яких функціонувала зона британського фунту стерлінгів.

3. Визначте в чому відмінності механізму функціонування зони британського фунту стерлінгів від інших валютних зон.
4. Опишіть механізм функціонування доларової зони, назвіть країн учасників.
5. Охарактеризуйте механізм функціонування зони французького франку.
6. Дайте характеристику відмінностям Бреттон-Вудська та Ямайська валютні системи.
7. Дайте характеристику регіональній валютній системі.
8. Охарактеризуйте основні типи та еволюцію грошових систем.
9. Проаналізуйте механізм обмінного курсу Європейської валютної системи.
10. Дайте коротку характеристику валютним блокам та зонам.

Тема 5. Валютні операції «спот», «своп» та форвардні валютні операції.

Перелік питань для самостійного опрацювання.

1. Сутність та завдання валютного ділінгу. Організаційна підтримка проведення ділінгових операцій. Міжбанківський валютний ринок України. Основні операції міжбанківського валютного ринку.
2. Процентний арбітраж. Довга та коротка позиції за рахунками «ностро». Розмір валютної позиції банку. Законодавчі вимоги щодо розвитку валютного ділінгу в Україні.
3. Форвардний валютний «своп». Котирування валютного «свопу»: сторона купівлі, сторона продажу. Використання угод «своп».
4. Техніка здійснення валютного «свопу» для базової валюти. Техніка здійснення валютного «свопу» для валюти котирування. Корегування валютної позиції при застосуванні валютного «свопу».
5. Ціна форвардного контракту. Процентний диференціал. Розрахунок теоретичного форвардного курсу. Правила врахування форвардної маржі. Форвардна маржа: премія, дисконт. Котирування валюти з премією.
6. Котирування валюти з дисконтом. Розрахунок форвардних крос-курсів. Арбітражні форвардні операції.

Перелік питань з теми для самоперевірки.

1. Опишіть базисний пункт, валюту котирування та базу котирування в попередньому котируванні.
2. Розкрийте поняття «валютного ринку» та його структуру.
3. Дайте характеристику спот-ринку.
4. Дайте визначення угод today та tomorrow, наведіть приклади таких угод.
5. Дайте визначення угоди спот?
6. Наведіть класифікацію форвардних операцій та обґрунтуйте механізм визначення ефективності форвардних угод
7. Обґрунтуйте, для чого в світовій практиці використовують форвардні валютні операції.
8. З якою метою використовуються валютні свопи?
9. Наведіть класифікацію та дайте характеристику валютних свопів.
10. Охарактеризуйте валютну операцій «валютний своп».

Тема 6. Операції - валютні опціони та валютні ф'ючерси.

Перелік питань для самостійного опрацювання.

1. Міжнародний валютний ринок торгівлі валютними ф'ючерсами. Використання валютних ф'ючерсів.
2. Учасники ф'ючерсного валютного ринку.
3. Посередники на ф'ючерсному валютному ринку. Спекулятивні та арбітражні операції при використанні валютних ф'ючерсів
4. Характеристика стандартизованих валютних ф'ючерсних контрактів. Ефективність ф'ючерсних угод.

5. Необхідність та перспективи розвитку ринку валютних ф'ючерсів в Україні. Ринкова ліквідність валютних ф'ючерсів.

Перелік питань з теми для самоперевірки.

1. Розкрийте зміст поняття «валютний опціон» та опишіть їх класифікацію.
2. Назвіть характерні особливості валютних аукціонів та охарактеризуйте їх.
3. З якою метою застосовується валютний опціон?
4. Що таке валютний ф'ючерс?
5. Опишіть особливості валютного ф'ючерсного ринку.
6. Поясніть різницю між валютним ф'ючерсом і валютним форвардом.
7. Назвіть переваги і недоліки використання опціонів і ф'ючерсів.
8. Яким чином можна закрити позицію на ринку ф'ючерсних контрактів?
9. Дайте характеристику факторам, що визначають суму опціонної премії.
10. Визначте у чому принципова відмінність опціонних контрактів від інших термінових контрактів.

Тема 7. Фінансування та кредитування експортно-імпортних операцій.

Перелік питань для самостійного опрацювання.

1. Нетрадиційні способи банківського та позабанківського фінансування. Переваги та недоліки таких способів фінансування.
2. Експортний факторинг та можливість його проведення в Україні. Основні етапи та умови проведення факторингу.
3. Форфейтинг як форма кредитування міжнародної торгівлі.
4. Особливості здійснення форфейтингових операцій.
5. Міжнародний лізинг чи оренда товарів з опціоном їх покупки, зустрічна торгівля, випуск (емісія) акцій.

Перелік питань з теми для самоперевірки.

1. Розкрийте зміст угоди про акредитив.
2. Перерахуйте та опишіть всіх учасників лізингових та факторингових операцій.
3. Охарактеризуйте організацію міжнародних лізингових операцій.
4. Дайте характеристику традиційним способам банківського кредитування.
5. Проаналізуйте форфейтинг як форму кредитування міжнародної торгівлі.
6. Розкрийте зміст та проаналізуйте міжнародні факторингові операції.
7. Опишіть банківські кредитні операції під гарантію.
8. Охарактеризуйте операції овердрафт у національній валюті.
9. Дайте характеристику міжнародним форфейтинговим операціям.
10. Розкрийте сутність акцептного кредитування.

Тема 8. Система валютних рахунків. Сутність та технологія здійснення міжнародних розрахунків.

Перелік питань для самостійного опрацювання.

1. Режим роботи валютних рахунків. Ведення валютних рахунків фізичних осіб. Переоформлення та закриття рахунків.
2. Сутність кореспондентських відносин між комерційними банками. Формування кореспондентських відносин.
3. Форми кореспондентських відносин. Типи кореспондентських відносин. Кореспондентські рахунки. Рахунок «лоро». Рахунок «ностро». Клірингові операції. Кореспондентські відносини в Україні.
4. Учасники інкасової операції. Уніфіковані правила по інкасо. Документарний акредитив. Уніфіковані правила та звичаї для документарних акредитивів.

5. Розрахунок за допомогою векселю. Положення про переказний та простий векселі. Форма векселя. Переказний вексель (тратта). Трасант. Трасат. Ремітент. Обіг переказного векселя.

6. Торгівля за відкритим рахунком. Ризики при здійсненні міжнародних розрахунків. Страхування валютних ризиків.

Перелік питань з теми для самоперевірки.

1. Кому банки можуть відкривати валютні рахунки?
2. Опишіть схему та підстави закриття поточних рахунки в установах банків.
3. Для чого необхідні кореспондентські рахунки?
4. Охарактеризуйте відкриття та ведення валютних рахунків юридичних осіб.
5. Розкрийте зміст ведення валютних рахунків фізичних осіб.
6. Охарактеризуйте способи здійснення міжнародних платежів.
7. Розкрийте зміст поняття «інкасо» та дайте класифікацію його видів.
8. Опишіть основні етапи здійснення операції з банківського переказу.
9. Поясніть механізм платежів пластиковими картками.
10. Охарактеризуйте класифікацію видів акредитиву.

4.2 Комплект тестових завдань з навчальної дисципліни

Тема 1. Валютний курс у системі міжнародних кредитно-розрахункових та валютних операцій.

Тестові завдання з теми 1.

1. Конвертована валюта – це:

- а) валюта, яка вільно обмінюється на валюту інших країн, за курсом, що формується у встановленому порядку і вільно перевозиться через кордон;
- б) валюта, яка спрямована на досягнення товарно-грошової збалансованості, розвитку вільних торгів і валютних ринків, запровадження організаційно правових основ валютного регулювання;
- в) позичка, що надаються комерційними банками клієнтам в іноземній валюті;
- г) валюта, яка спрямована на досягнення товарно-грошової збалансованості.

2. Конвертованою валюта стає:

- а) завдяки вільному обміну на валюту інших країн, за курсом, що формується у встановленому порядку і вільно перевозиться через кордон;
- б) завдяки позичкам, що надаються комерційними банками клієнтам в іноземній валюті;
- в) завдяки значним зусиллям держави, спрямоване на досягнення товарно-грошової збалансованості, розвитку вільних торгів і валютних ринків, запровадження організаційно правових основ валютного регулювання;
- г) завдяки запровадження організаційно правових основ валютного регулювання.

3. Які грошові відносини в країні можна назвати валютними:

- а) позички, що надаються комерційними банками клієнтам в іноземній валюті, податкові платежі українських підприємств до державного бюджету;
- б) відносини між продавцями і покупцями іноземної валюти, валютні платежі імпортера іноземному експортеру за куплені товари чи послуги;
- в) будь-які відносини, які реалізуються за участю валюти (національної та іноземної);
- г) відносини між резидентами та не резидентами.

4. Чим відрізняється валютний курс від паритету купівельної спроможності відповідних валют:

- а) нічим – це одне і те ж явище;
- б) валютний курс постійно коливається, а паритет залишається стабільним;
- в) валютний курс не впливає на паритет;
- г) паритет є економічною основою, навколо якої коливається валютний курс.

5. Для чого на практиці використовується валютний курс:

- а) для обміну однієї валюти на іншу для забезпечення міжнародних розрахунків;
- б) порівняння цін світових і національних ринків;
- в) всі відповіді вірні;
- г) періодичної переоцінки рахунків в іноземній валюті фірм та банків.

6. В якому напрямку інфляція в країні впливає на курс її валюти:

- а) чим нижчі темпи інфляції в країні, тим нижчий курс її валюти, якщо не протидіють інші фактори;
- б) інфляція ніяк не впливає на валютний курс;
- в) чим вищі темпи інфляції в країні, тим нижчий курс її валюти, якщо не протидіють інші фактори;
- г) чим вищі темпи інфляції в країні, тим вищий курс її валюти, якщо не протидіють інші фактори.

7. Як називається зниження курсу національної валюти:

- а) ревальвація;
- б) девальвація;
- в) інфляція;
- г) конвертація.

8. Кому з економічних суб'єктів-резидентів вигідна девальвація національної валюти:

- а) експортерам;
- б) імпортерам;
- в) нікому;
- г) експортерам і імпортерам.

9. Кому з економічних суб'єктів-резидентів вигідна ревальвація національної валюти і чому:

- а) експортерам;
- б) імпортерам;
- в) інвесторам;
- г) експортерам і імпортерам.

10. Чи впливає ревальвація гривні на інфляцію в країні:

- а) так, впливає;
- б) ні, не впливає;
- в) впливає в окремих випадках;
- г) залишається незмінною.

11. Назвіть три типи плаваючих валютних курсів:

- а) незалежно (вільно) плаваючий, стабілізуючий, керований плаваючий;
- б) керований плаваючий, незалежно (вільно) плаваючий, спекулятивний;
- в) незалежно (вільно) плаваючий, спекулятивний;
- г) керований плаваючий, незалежно (вільно) плаваючий, обмежено гнучкий.

12. Назвіть основні методи регулювання центральним банком валютного курсу:

- а) дисконтна політика, девальвація, ревальвація валютна інтервенція,;
- б) валютна інтервенція, дисконтна політика, імпорт;
- в) валютна інтервенція, дисконтна політика;
- г) девальвація, ревальвація, стабілізація.

13. Валюта – це:

- а) гроші іноземних держав та їхні золотовалютні резерви;
- б) офіційні запаси іноземних грошей у національних банках та фінансових організаціях держав;
- в) грошові знаки іноземних держав;
- г) грошові знаки іноземних держав та інші кредитні й платіжні документи, що визначаються в іноземних грошових одиницях та використовуються в міжнародних розрахунках.

14. Валютні операції – це:

- а) операції між резидентами у валюті України;
- б) операції пересилання за кордон валютних цінностей;
- в) використання валютних цінностей як засобу міжнародного обігу;
- г) операції купівлі-продажу валютних цінностей, які здійснюють центральні, комерційні банки.

15. Валютні операції включають – ...:

- а) міжнародні розрахунки (платежі);
- б) відкриття та ведення валютних рахунків;
- в) кореспондентські відносини з іноземними банками;
- г) всі операції включаються до валютних.

16. Валютне регулювання – це:

- а) діяльність держави щодо регулювання міжнародних розрахунків і порядку здійснення угод з валютою та валютними цінностями;
- б) діяльність держави щодо регулювання міжнародних розрахунків і порядку здійснення угод з валютою;
- в) діяльність держави щодо регулювання міжнародних розрахунків і порядку здійснення угод валютними цінностями.

17. Повне котирування — це:

- а) курс продавця та покупця, згідно з яким банк купує або продає іноземну валюту за національну;
- б) курс, згідно з яким банк-резидент купує іноземну валюту за національну;
- в) курс, згідно з яким банк продає валюту;
- г) курс, згідно з яким банк-нерезидент продає валюту.

18. Валютний курс як економічна категорія являє собою:

- а) здатність валюти вільно обмінюватися на іншу валюту;
- б) валютний паритет;
- в) валюту країни;
- г) ціну грошової одиниці однієї країни, виражену в грошовій одиниці іншої країни.

19. Система валютних обмежень — це:

- а) систему державних заходів, спрямованих на встановлення порядку проведення валютних операцій;
- б) діяльність держави щодо регулювання міжнародних розрахунків і порядку здійснення угод з валютою;
- в) позички, що надаються комерційними банками клієнтам в іноземній валюті, податкові платежі українських підприємств до державного бюджету;
- г) використання валютних цінностей як засобу міжнародного обігу.

20. Валютний контроль — це:

- а) валютні операції, що здійснюються резидентами та нерезидентами;
- б) позички, що надаються комерційними банками клієнтам в іноземній валюті, податкові платежі українських підприємств до державного бюджету;
- в) валюта, яка спрямована на досягнення товарно-грошової збалансованості;
- г) система контролю за валютними операціями, що здійснюються резидентами та нерезидентами у зв'язку з їх зовнішньоекономічною діяльністю.

Тема 2. Конвертованість валют.

Тестові завдання з теми 2.

1. Валютне котирування буває:

- а) пряме, непряме, внутрішнє, зовнішнє;
- б) зовнішнє, внутрішнє;
- в) пряме, непряме;
- г) поточне, форвардне.

2. Валюта, яка характеризується стабільним валютним курсом:

- а) тверда;
- б) вільно конвертована;
- в) фіксована;
- г) резервна.

3. Валюта резервна — це:

- а) валюта, в якій країни тримають свої ліквідні міжнародні резервні активи, що використовуються для покриття від'ємного сальдо платіжного балансу;
- б) платіжний засіб інших країн, який законно або незаконно використовується на території певної країни;
- в) валюта, яка має здатність вільно обмінюватись для резидентів і нерезидентів на національну валюту і використовуватись в угодах з реальними і фінансовими активами;
- г) законний платіжний засіб на території країни, що її випускає.

4. Валюта національна — це:

- а) валюта, в якій країни тримають свої ліквідні міжнародні резервні активи, що використовуються для покриття від'ємного сальдо платіжного балансу;
- б) платіжний засіб інших країн, який законно або незаконно використовується на території певної країни;

в) валюта, яка має здатність вільно обмінюватись для резидентів і нерезидентів на національну валюту і використовуватись в угодах з реальними і фінансовими активами;

г) законний платіжний засіб на території країни, що її випускає.

5. Валюта іноземна — це:

а) валюта, в якій країни тримають свої ліквідні міжнародні резервні активи, що використовуються для покриття від'ємного сальдо платіжного балансу;

б) платіжний засіб інших країн, який законно або незаконно використовується на території певної країни;

в) валюта, яка має здатність вільно обмінюватись на національну валюту і використовуватись в угодах з реальними і фінансовими активами;

г) законний платіжний засіб на території країни, що її випускає.

6. Валюта тверда — це:

а) валюта, в якій країни тримають свої ліквідні міжнародні резервні активи, що використовуються для покриття від'ємного сальдо платіжного балансу;

б) валюта, яка широко використовується для здійснення платежів за міжнародними угодами й активно продається і купується на головних валютних ринках;

в) валюта, яка має здатність вільно обмінюватись для резидентів на національну валюту і використовуватись в угодах з реальними і фінансовими активами;

г) валюта, що характеризується стабільним валютним курсом, зміни якого відбуваються переважно внаслідок фундаментальних макроекономічних закономірностей.

7. Конвертованість валюти — це:

а) можливість переказу національної валюти за кордон;

б) показник, що характеризує здатність валюти вміщатись у конверт;

в) здатність резидентів і нерезидентів вільно обмінювати національну валюту на іноземну;

г) здатність резидентів і нерезидентів вільно обмінювати іноземну валюту на національну.

8. Обмінний курс — це:

а) ціна одиниці іноземної валюти, виражена в одиницях національної валюти;

б) ціна одиниці національної валюти, виражена в одиницях іноземної валюти;

в) ціна одиниці твердої валюти, виражена в одиницях національної валюти;

г) ціна одиниці національної валюти, виражена в одиницях національної валюти

9. Валюта конвертована — це:

а) валюта, в якій країни тримають свої ліквідні міжнародні резервні активи, що використовуються для покриття від'ємного сальдо платіжного балансу;

б) платіжний засіб інших країн, який законно або незаконно використовується на території певної країни;

в) валюта, яка має здатність вільно обмінюватись для резидентів на національну валюту, на іноземну і використовуватись в угодах з реальними і фінансовими активами;

г) законний платіжний засіб на території країни, що її випускає.

10. Плаваючий валютний курс — це:

а) офіційно встановлене співвідношення між національними валютами, яке допускає невеликі коливання валютного курсу відповідно до встановлених правил;

б) курс, що вільно змінюється під дією попиту і пропозиції, на який держава може за певних умов впливати шляхом валютних інтервенцій;

в) курс, що вільно змінюється під дією попиту і пропозиції, на який держава не може впливати за певних обставин;

г) ціна, яку платять у вітчизняній валюті за одиницю іноземної валюти.

11. Вираження курсів двох валют одна до одної через курс кожної з них щодо третьої валюти — це:

а) крос-курс;

б) пряме котирування;

в) обернене котирування;

г) фіксинг.

12. Валютний курс – це:

а) курс, при якому попит і пропозиція валюти збігаються,

б) курсове співвідношення при перерахунку грошових сум із однієї валюти в іншу,

в) курс, що вільно змінюється під дією попиту і пропозиції, на який держава не може впливати за певних обставин;

г) ціна, яку платять у вітчизняній валюті за одиницю іноземної валюти.

13. Ціна за якою учасники ринку продають валюту це:

а) ціна продавці;

б) курс продавця;

в) курс покупця;

г) обмінний курс.

14. Частково конвертовані валюти (4KB) – це:

а) валюти тих країн, які відміняли валютні обмеження на всі валютні операції;

б) валюти тих країн, які відмінили валютні обмеження не на всі валютні операції або тільки для нерезидентів;

в) валюти країн, які не відмінили валютні обмеження;

г) валюти країн, які відмінили валютні обмеження є на всі валютні операції.

15. Поточна валютна політика — це:

а) повсякденне оперативне регулювання діяльності валютного ринку;

б) валюти тих країн, які відмінили валютні обмеження на всі валютні операції;

в) забезпечення нормального функціонування валютної системи;

г) підтримання рівноваги платіжних балансів.

16. До чого приводить завищення валютного курсу:

а) до підвищення внутрішніх цін вище за світові, до зниження конкурентоспроможності товарів і послуг й ефективності експорту;

б) до здешевлення імпорту товарів і послуг;

в) до відтоку капіталу;

г) всі відповіді вірні.

17. До чого приводить заниження валютного курсу:

а) це зумовлює зниження внутрішніх цін країни нижче від світових;

б) це дає змогу експортерам продукції продавати її за цінами, нижчими від світових;

в) всі відповіді вірні;

г) сприяє притоку капіталу, підвищує вигідність його реінвестицій.

18. Назвіть дві основні форми конвертованості валюти:

а) вільна та фіксована;

б) часткова та резервна;

в) вільна та часткова;

г) резервна та вільна.

19. Назвіть чинники, що впливають на коливання валютних курсів на ринку:

а) рівень цін і темпи інфляції, підсумкове сальдо платіжного балансу, процентні ставки, ступінь довіри і спекуляції;

б) хеджування валютних ризиків, інтервенція центрального банку, валютне регулювання в державі;

в) підсумкове сальдо платіжного балансу, процентні ставки, ступінь довіри і спекуляції;

г) рівень цін і темпи інфляції, підсумкове сальдо платіжного балансу, процентні ставки, ступінь довіри і спекуляції, хеджування валютних ризиків, інтервенція центрального банку, валютне регулювання в державі.

20. Процедура котирування, яка складається із визначення та реєстрації курсу шляхом послідовного порівняння попиту і пропозиції валют – це:

а) фіксинг;

- б) крос – курс;
- в) котирування;
- г) валютні обмеження.

Тема 3. Платіжний баланс країни.

Тестові завдання з теми 3.

1. Платіжний баланс складається із таких розділів:

- а) рахунок поточних операцій, рахунок операцій з капіталом та фінансових операцій, джерела фінансування;
- б) рахунок поточних операцій, рахунок операцій з капіталом та фінансових операцій;
- в) рахунок поточних операцій, рахунок операцій з капіталом та фінансових операцій, резервні активи, чисті пропуски та помилки;
- г) рахунок операцій з капіталом та фінансових операцій, резервні активи, чисті пропуски та помилки.

2. Як впливає дефіцит платіжного балансу на динаміку валютного курсу національної валюти:

- а) сприяє стабілізації курсу;
- б) сприяє зниженню курсу;
- в) сприяє зростанню курсу;
- г) сприяє котируванню курсу.

3. Як впливає стан платіжного балансу на кон'юнктуру валютного ринку:

- а) валютні платежі зменшують попит на валюту;
- б) валютні надходження збільшують попит на валюту;
- в) валютні платежі збільшують попит на валюту;
- г) валютні надходження зменшують попит на валюту.

4. Платіжний баланс – це:

- а) балансовий рахунок операцій підприємства як вартісне вираження всього комплексу зв'язків компанії у формі співвідношення надходжень та платежів;
- б) балансовий рахунок міжнародних операцій як вартісне вираження всього комплексу світо-господарських зв'язків країни у формі співвідношення надходжень та платежів;
- в) балансовий рахунок операцій підприємства;
- г) співвідношення вивозу та ввозу державних та приватних капіталів, наданих і одержаних міжнародних кредитів.

5. Які групи факторів, що впливають на валютний курс залежно від характеру дії можна виділити:

- а) фактори довгострокового характеру впливу;
- б) фактори середньострокового характеру впливу;
- в) фактори короткострокового характеру впливу;
- г) всі фактори.

6. За економічним змістом платіжний баланс це:

- а) статистичний звіт про надходження та витрачання валютних коштів за певний період;
- б) співвідношення між валютними платежами економічних суб'єктів даної країни;
- в) макроекономічна модель, що характеризує стан та динаміку зовнішньоекономічних відносин країни з зовнішнім світом;
- г) рух коштів у зв'язку з обміном між резидентами та нерезидентами різноманітними послугами.

7. Торговий баланс є:

- а) всю суму річного експорту товарів;
- б) всю суму річного імпорту товарів;
- в) різницю між вартістю експорту та імпорту;
- г) різницю між сумою всіх платежів, отриманих країною з-за кордону і сумою всіх платежів, здійснених нею за кордоном.

8. Іспанія вирішує встановити контроль над зовнішньою торгівлею з тим, щоб знизити дефіцит платіжного балансу. Одним з результатів цього рішення буде:

- а) зниження рівня інфляції в країні;
- б) зниження темпів економічного зростання;
- в) зниження іспанського експорту;
- г) зниження іспанського імпорту.

9. Виберіть з перерахованих варіантів відповідей ті, які відносяться до методів державного регулювання платіжного балансу:

- а) прямий контроль над імпортом капіталу; дефляція; регулювання валютного курсу.
- б) підтримка співвідношення між запасами золота і пропозицією грошей в країні;
- в) збереження курсу національної валюти незмінним відносно валют інших країн;
- г) дефляція; регулювання валютного курсу.

10. Баланс послуг і некомерційних платежів – включає:

- а) платежі й надходження з транспортних перевезень;
- б) утримання дипломатичних, торговельних та інших представництв за кордоном;
- в) передачі інформації, культурних та наукових обмінів, різних комісійних зборів;
- г) всі відповіді вірні.

11. Що відноситься до односторонніх переказів:

- а) перекази іноземних робітників, спеціалістів, родичів на батьківщину, субсидії іншим країнам за лінією економічної допомоги, державні пенсії, внески в міжнародні організації;
- б) перекази іноземних робітників, спеціалістів, родичів на батьківщину;
- в) тільки державні пенсії, внески в міжнародні організації;
- г) субсидії іншим країнам за лінією економічної допомоги.

12. Що виражає баланс руху капіталів і кредитів:

- а) співвідношення державних і приватних капіталів, наданих і одержаних міжнародних кредитів;
- б) наданих і одержаних міжнародних кредитів;
- в) співвідношення вивозу і ввозу державних і приватних капіталів;
- г) співвідношення вивозу і ввозу державних і приватних капіталів, наданих і одержаних міжнародних кредитів.

13. Підприємницький капітал включає:

- а) прямі закордонні і портфельні інвестиції;
- б) придбання і будівництво підприємств за кордоном;
- в) купівля цінних паперів закордонних компаній;
- г) іноземні інвестиції.

14. Що включають до помилок та пропусків у платіжному балансі:

- а) дані звітності;
- б) дані як статистичних похибок, так і неврахованих операцій;
- в) дані як статистичних похибок;
- г) дані неврахованих операцій.

15. Що відображає заключна стаття платіжного балансу:

- а) відображає операції з конвертації валют;
- б) відображає експортно-імпортні операції;
- в) відображає операції з ліквідними валютними активами;
- г) склад центральних офіційних золотовалютних резервів.

16. Поточні операції платіжного балансу включають:

- а) товари, послуги, доходи від інвестицій, інші послуги і доходи, приватні односторонні перекази, офіційні односторонні перекази;
- б) доходи від інвестицій, інші послуги і доходи, приватні односторонні перекази;
- в) офіційні односторонні перекази, товари;
- г) приватні односторонні перекази, офіційні односторонні перекази.

17. Сальдо платіжного балансу – це:

- а) різниця між надходженнями і витратами країни;
- б) різниця між кредитом та дебетом;
- в) коли експорт зараховується із знаком „+“ (кредит), імпорту із знаком „-“ (дебет);
- г) всі відповіді вірні.

18. *Активне сальдо платіжного балансу – це:*

- а) якщо у підсумку виходить додатна величина;
- б) якщо у підсумку виходить додатна величина, означає, що виробниче і невиробниче споживання країни, яке задовольняється, у тому числі і за рахунок імпорту, менше за вироблений національний продукт;
- в) якщо у підсумку від'ємне підсумкове сальдо та означає, що країна споживає більше, ніж виробляє;
- г) означає, що виробниче і невиробниче споживання країни, яке задовольняється, у тому числі і за рахунок імпорту, менше за вироблений національний продукт.

19. *Дефіцитне сальдо платіжного балансу – це:*

- а) якщо у підсумку від'ємне підсумкове сальдо та означає, що країна споживає більше, ніж виробляє;
- б) якщо у підсумку виходить додатна величина, означає, що виробниче і невиробниче споживання країни, яке задовольняється, у тому числі і за рахунок імпорту, менше за вироблений національний продукт;
- в) якщо у підсумку отримується рівність;
- г) означає, що виробниче і невиробниче споживання країни, яке задовольняється, у тому числі і за рахунок імпорту, менше за вироблений національний продукт.

20. *Девальвація – це:*

- а) зниження курсу національної валюти;
- б) зниження курсу національної валюти направлено на стимулювання експорту і стримування імпорту товарів;
- в) курсу валюти направлено на стимулювання експорту;
- г) курсу національної валюти направлено на стимулювання імпорту товарів.

Тема 4. Еволюція розвитку валютних систем.

Тестові завдання з теми 4.

1. *Ямайська валютна конференція:*

- а) розв'язала проблеми обміну валют на золото;
- б) затвердила долар як єдиний резервний засіб;
- в) розв'язала проблеми вільного вибору режиму валютного курсу;
- г) скасувала обмін долара США на золото.

2. *Які є види валютних систем:*

- а) світова та національна;
- б) регіональна національна;
- в) світова, регіональна та національна;
- г) регіональна та світова.

3. *Чим принципово відрізняється сучасна (Ямайська) світова валютна система від попередньої (Бреттон-Вудської):*

- а) перша базувалась на двох резервних валютах (долар США і фунт стерлінгів), а друга – на одній (долар США);
- б) в Бреттон-Вудській системі валютні відносини між країнами регулювали США, а в Ямайській регулює МВФ;
- в) друга базувалась на одній (долар США);
- г) перша базувалась на золотодевізному стандарті, коли банкноти США як резервна валюта обмінювались на золото, а друга на девізному стандарті, за якого долари США перестали обмінюватися на золото.

4. *Дайте визначення валютної системи - ...:*

а) це організаційно правова форма реалізації валютних відносин в межах певного економічного простору;

б) це система, яка полягає у купівлі - продажу валютних цінностей з відстрочкою поставки їх на термін, що перевищує два робочі дні;

в) це система, яка полягає у купівлі валютних цінностей з відстрочкою поставки;

г) це відносини між продавцями і покупцями іноземної валюти, валютні платежі імпортера іноземному експортеру за куплені товари чи послуги.

5. Валютна система складається з:

а) національної, міжнародної, світової, банківської;

б) національної, міжнародної, світової;

в) міжнародної, світової, банківської;

г) національної, міжнародної, світової, валютної.

6. Валютна система - це:

а) система міжнародних розрахунків;

б) система грошових відносин;

в) форма організації міжнародних грошових відносин, сукупність правил та механізмів, що забезпечують співвідношення між валютами;

г) форма організації міжнародних платіжних відносин.

7. Національна валютна система - це:

а) форма організації валютних відносин країни, за допомогою яких здійснюються міжнародні розрахунки, утворюються та використовуються валютні кошти держави договірно-правова;

б) форма організації валютних відносин між групою країн;

в) форма організації міжнародних платіжних відносин;

г) форма організації міжнародних валютних відносин, що історично склалася і закріплена міждержавною домовленістю.

8. Міжнародна (регіональна) валютна система - це:

а) форма організації міжнародних валютних відносин, що історично склалася і закріплена міждержавною домовленістю;

б) договірно-правова форма організації валютних відносин між групою країн;

в) договірно-правова форма організації валютних відносин в країні;

г) форма організації міжнародних платіжних відносин.

9. Світова валютна система - це:

а) форма організації міжнародних валютних відносин, що історично склалася і закріплена міждержавною домовленістю;

б) валютні угруповання країн, що сформувалися під час Другої світової війни і після її закінчення з метою проведення узгодженої політики у сфері міжнародних валютних відносин;

в) договірно-правова форма організації валютних відносин між групою країн;

г) форма організації валютних відносин країни, за допомогою яких здійснюються міжнародні розрахунки, утворюються та використовуються валютні кошти держави.

10. Основні складові світової валютної системи:

а) світовий грошовий товар, міжнародна валютна ліквідність, міжнародні валютно-фінансові організації;

б) світовий грошовий товар, валютних курс, міжнародна валютна ліквідність, міжнародні валютно-фінансові організації;

в) валютних курс, міжнародна валютна ліквідність;

г) світовий грошовий товар, валютних курс, валютні ринки, міжнародна валютна ліквідність, міжнародні валютно-фінансові організації.

11. Розрізняють такі етапи розвитку світової валютної системи:

а) Генуезька система, Бреттон-Вудська система;

б) Паризька система, Генуезька система, Бреттон-Вудська система, Ямайська система;

в) Генуезька система, Бреттон-Вудська система, Ямайська система;

г) Паризька система, Бреттон-Вудська система, Ямайська система.

12. До Бреттон-Вудських інститутів входять:

- а) світовий банк і МБРР;
- б) тільки МВФ;
- в) МВФ і Світовий банк;
- г) МБРР і МВФ.

13. Валютний блок — це:

- а) договірно-правова форма організації валютних відносин між групою країн;
- б) угруповання країн на основі валютно-економічного домінування держав, що очолюють цей блок, шляхом прикріплення до їхньої валюти валют країн — учасниць блоку;
- в) валютні угруповання країн, що сформувалися під час Другої світової війни і після її закінчення з метою проведення узгодженої політики у сфері міжнародних валютних відносин;
- г) форма організації міжнародних валютних відносин, що історично склалася і закріплена міждержавною домовленістю.

14. Які валютні блоки було сформовано після краху золотодевізного стандарту:

- а) стерлінговий, доларовий та золотий;
- б) доларовий та золотий;
- в) стерлінговий та золотий;
- г) доларовий та фунтовий.

15. Що утворюється на базі валютних блоків:

- а) валютні курси;
- б) валютні зони;
- в) валютний паритет;
- г) валютні обмеження.

16. Валютні зони – це:

- а) валютні система, що сформувалися під час Другої світової війни і після її закінчення з метою проведення валютної політики;
- б) валютні угруповання країн, що сформувалися під час Першої світової війни у сфері міжнародних валютних відносин;
- в) валютні угруповання країн, що сформувалися під час Другої світової війни і після її закінчення з метою проведення узгодженої політики у сфері міжнародних валютних відносин;
- г) угруповання країн на основі валютно-економічного домінування держав, що очолюють цей блок.

17. Європейська валютна система – це:

- а) форма організації валютних відносин країни, за допомогою яких здійснюються міжнародні розрахунки, утворюються та використовуються валютні кошти держави;
- б) валютні угруповання країн, що сформувалися під час Другої світової війни і після її закінчення з метою проведення узгодженої політики у сфері міжнародних валютних відносин;
- в) угруповання країн на основі валютно-економічного домінування держав, що очолюють цей блок;
- г) специфічна організаційно-економічна форма відносин країн ЄЕС у валютній сфері, спрямована на стимулювання інтеграційних процесів, зменшення амплітуди коливань курсів національних валют та їх взаємну ув'язку.

18. Що включають в міжнародні резервні активи:

- а) золото, різні міжнародні вимоги в іноземних валютах;
- б) депозити, скарбничі векселі, чеки, державні та муніципальні облігації, ринкові цінні папери;
- в) золото, різні міжнародні вимоги в іноземних валютах; депозити, скарбничі векселі, чеки, державні та муніципальні облігації, ринкові цінні папери;
- г) золото, депозити, скарбничі векселі, чеки, державні та муніципальні облігації, ринкові цінні папери.

19. Міжнародна (розрахункова) лічильна грошова одиниця (МЛГО) – це:

а) умовна грошова одиниця, яка створюється міжнародними економічними організаціями для визначення і порівняння широкого кола економічних показників і для використання як офіційного еталону в різних валютних вимірюваннях;

б) умовна грошова одиниця, яка створюється міжнародними економічними організаціями тільки для визначення і порівняння широкого кола економічних показників;

в) форма організації міжнародних платіжних відносин;

г) умовна грошова одиниця, яка створюється для використання як офіційного еталону в різних валютних вимірюваннях.

20. Де була офіційно оформлена друга валютна система:

а) у Бреттон-Вудсі знаходяться штаб квартири МВФ і МБРР;

б) у Бреттон-Вудсі проходила конференція, на якій було прийнято рішення про заснування МВФ і МБРР;

в) у Бреттон-Вудсі проходила конференція, на якій було прийнято рішення про заснування МВФ і світового банку;

г) у Бреттон-Вудсі проходила конференція, на якій було прийнято рішення про заснування МВФ і світового банку, там же знаходяться штаб квартири МВФ і МБРР.

Тема 5. Валютні операції «спот», «своп» та форвардні валютні операції.

Тестові завдання з теми 5.

1. До валютних операцій за механізмом здійснення, відносяться:

а) операції спот, форвардні, ф'ючерсні, опціонні;

б) безготівкові, готівкові;

в) ф'ючерсні, опціонні;

г) касові або операції з негайною поставкою, строкові.

2. До валютних операцій за цільовим призначенням, відносяться:

а) оптові, роздрібні;

б) операції спот, форвардні, ф'ючерсні, опціонні;

в) касові або операції з негайною поставкою, строкові;

г) операції з метою одержання валюти, з метою страхування валютних ризиків, спекулятивні операції.

3. Коли відбувається дата спот:

а) перший діловий банківський, робочий чи кліринговий день після дня укладення угоди;

б) другий діловий банківський, робочий чи кліринговий день після дня укладення угоди, якщо сюди не потрапляють святкові чи вихідні дні центру, який дає котирування;

в) другий діловий банківський після дня укладення угоди, якщо сюди не потрапляють святкові чи вихідні дні центру, який дає котирування;

г) перший діловий банківський день після дня укладення угоди включаючи вихідні дні.

4. Спот-курс – це:

а) валютне котирування;

б) певна кількість іноземної валюти за одиницю національної;

в) ціна валюти однієї країни, виражена у валюті іншої країни;

г) певне співвідношення двох валют, яке впливає з їх курсу по відношенню до будь-якої третьої валюти.

5. Вкажіть валютну позицію коли сума вимог і зобов'язань не збігається:

а) валютна позиція відкрита довга;

б) валютна позиція відкрита коротка;

в) закрита валютна позиція;

г) відкрита валютна позиція..

б. Термінові валютні операції поділяються на:

а) операції спот, форвардні, ф'ючерсні;

б) форварди, свопи, ф'ючерси, опціони;

в) форварди, свопи;

г) касові або операції з негайною поставкою, строкові.

7. Як можна охарактеризувати дилінг:

- а) операції на міжбанківському валютному ринку;
- б) операції на світовому валютному ринку;
- в) операції на міжнародному валютному ринку;
- г) операції на національному валютному ринку.

8. Правильне чи хибне твердження: "Якщо форвардний курс нижчий за курс спот, то іноземна валюта продається із форвардною надбавкою":

- а) правильне;
- б) хибне;
- в) така операція відбувається за інших умов;
- г) це тотожні поняття.

9. Форвардний курс може:

- а) тільки дорівнювати курсу спот;
- б) дорівнювати курсу спот, бути вищим або нижчим за курс спот;
- в) бути вищим або нижчим за курс спот;
- г) тільки бути нижчим за курс спот.

10. Яке котирування визначає певну кількість іноземної валюти за одиницю національної валюти:

- а) валютне котирування;
- б) пряме котирування;
- в) базове котирування;
- г) непряме котирування.

11. Дайте визначення термінової угоди:

- а) конверсійні угоди з поставкою обумовленої суми національної валюти у визначений угодою строк після її укладення за курсом, зафіксованим на момент її укладення;
- б) конверсійні угоди з поставкою обумовленої суми іноземної валюти у визначений угодою строк після її укладення за обмінним курсом;
- в) конверсійні угоди з поставкою обумовленої суми іноземної валюти у визначений угодою строк після її укладення за курсом, зафіксованим на момент її укладення;
- г) конверсійні угоди з поставкою будь-якої суми валюти у визначений угодою строк після її укладення за курсом, зафіксованим на момент її укладення.

12. Дайте визначення валютного арбітражу:

- а) вид валютних угод, основна мета проведення яких полягає в отриманні прибутку на основі розбіжностей курсів на окремих валютних ринках;
- б) особливий вид валютних угод, основна мета проведення яких полягає в отриманні прибутку на основі розбіжностей курсів на окремих валютних ринках, а також курсів різних платіжних засобів на одному і тому самому ринку;
- в) вид валютних угод, основна мета проведення яких полягає в отриманні прибутку;
- г) вид валютних угод, основна мета проведення яких полягає в отриманні прибутку на основі курсів різних платіжних засобів на одному і тому самому ринку.

13. Дайте визначення форвардному контракту:

- а) операції з метою одержання валюти, з метою страхування валютних ризиків, спекулятивні операції;
- б) угода між банком та клієнтом про купівлю або продаж певної кількості іноземної валюти в установленний термін за курсом, який визначається в момент укладення угоди;
- в) вид валютних угод, основна мета проведення яких полягає в отриманні прибутку на основі курсів різних платіжних засобів на одному і тому самому ринку;
- г) конверсійні угоди з поставкою обумовленої суми національної валюти у визначений угодою строк після її укладення за курсом, зафіксованим на момент її укладення.

14. Дата укладення угоди між клієнтом та банком, на яку фіксуються всі умови: сума, курс, термін - це:

- а) дата укладення;
- б) дата валютування;
- в) дата котирування;
- г) дата форвардного курсу.

15. Операція, яка складається з двох протилежних конверсійних угод на однакові суми, але з різними датами валютування:

- а) спот;
- б) своп;
- в) форвард;
- г) ф'ючерс.

16. На які види поділяються валютні свопи:

- а) своп типу sell/buy (s/b) та своп типу buy/sell (b/s);
- б) свопи з фіксованими ставками і свопи з плаваючими ставками (процентні свопи);
- в) простий своп та своп форвард;
- г) своп із датами валютування до спота.

17. Які є варіанти анулювання угоди своп:

- а) повний розрахунок за угодою або здійснення узгоджених компенсаційних виплат;
- б) резервування свопу шляхом укладення зворотної угоди своп;
- в) переуступка прав на основі підписання зобов'язань за свопом;
- г) всі відповіді вірні.

18. Процентні свопи (або свопи ринку капіталів) є:

- а) похідним інструментом ринку депозитних операцій;
- б) похідним інструментом ринку валютних операцій;
- в) похідним інструментом ринку форвардних операцій;
- г) похідним інструментом ринку ф'ючерсних операцій.

19. Основний процентний своп (plain vanilla) являє собою:

- а) обмін платежами за процентною ставкою на платежі за фіксованою ставкою;
- б) обмін платежами за фіксованою процентною ставкою на платежі за плаваючою ставкою;
- в) обмін платежами за плаваючою процентною ставкою на платежі за фіксованою ставкою;
- г) обмін платежами за процентною ставкою на платежі за плаваючою ставкою.

20. Своп, укладений між двома партнерами, передбачена сума якого рівномірно збільшується з наближенням дати закінчення угоди – це:

- а) структурований своп;
- б) зростаючий своп;
- в) активний своп;
- г) амортизуючий своп.

Тема 6. Операції - валютні опціони та валютні ф'ючерси

Тестові завдання з теми 6.

1. З якою метою хедери купують і продають ф'ючерси:

- а) з метою отримання прибутку;
- б) з метою страхування позицій на ринку базового активу;
- в) з метою купівлі-продажу двох валют;
- г) з метою перепродажу.

2. З якою метою спекулянти купують і продають ф'ючерси:

- а) з метою отримання прибутку;
- б) з метою страхування позицій на ринку базового активу;
- в) з метою купівлі-продажу двох валют;
- г) з метою перепродажу.

3. Які є види ф'ючерсів:

- а) фінансовий, товарний, офсетний;
- б) товарний, офсетний, фінансовий;
- в) валютний, товарний, фінансовий;
- г) офсетний, товарний.

4. Де укладаються ф'ючерсні угоди:

- а) на біржі;
- б) на ринку;
- в) на вулиці;
- г) в банку.

5. За якими валютами на біржовому ринку продаються опціони:

- а) фунти стерлінгів, японські єни, євро, які котируються відносно долара;
- б) фунти стерлінгів, швейцарські франки, японські єни, євро, які котируються відносно

долара;

в) фунти стерлінгів, швейцарські франки, японські єни, долар, які котируються відносно євро;

г) фунти стерлінгів, швейцарські франки, євро, які котируються відносно долара.

6. *Стреп* — це:

а) комбінація одного пута і двох коллів з однаковими датами закінчення, але, можливо, з різними цінами виконання;

б) один опціон колл і два пута з однією датою закінчення;

в) угоди з обміну двома валютами на основі контрактів, які передбачають розрахунки через більше ніж два робочі дні, та які є структурно близькими до угод спот;

г) процес, завдяки якому мінімізується ціновий ризик зайняттям позиції на опціонному ринку.

7. *Стріп* — це:

а) угоди з обміну двома валютами на основі контрактів, які передбачають розрахунки через більше ніж два робочі дні, та які є структурно близькими до угод спот;

б) процес, завдяки якому мінімізується ціновий ризик зайняттям позиції на опціонному ринку;

в) один опціон колл і два пута з однією датою закінчення;

г) комбінація одного пута і двох коллів з однаковими датами закінчення, але, можливо, з різними цінами виконання.

8. *Ф'ючерси* - це:

а) стандартизовані форвардні контракти на певну суму валюти, торгівля якими здійснюється на організованих біржах;

б) угоди з обміну двома валютами на основі контрактів, які передбачають розрахунки через більше ніж два робочі дні, та які є структурно близькими до угод спот;

в) операції, які поєднують купівлю-продаж двох валют на умовах негайної поставки з одночасною контругодою на певний строк з тими самими валютами;

г) немає правильної відповіді.

9. Основні типи опціонів такі:

а) товарні, на цінні папери, валютні;

б) товарні, на акції, валютні, процентні, американського стилю, європейського стилю;

в) американського стилю, європейського стилю;

г) товарні, на акції, валютні, процентні.

10. За механізмом виконання опціони можуть бути:

а) опціони на купівлю, опціони на продаж;

б) американського стилю, європейського стилю;

в) які виконуються негайно та які виконуються з відстроченням платежу;

г) американського стилю, європейського стилю, японського стилю.

11. Внутрішня вартість опціону — це:

а) різниця між поточним та опціонним курсами;

- б) нижня межа премії опціону;
- в) ціна виконання опціону;
- г) дохід від реалізації опціону.

12. Хеджування ф'ючерсами – це:

- а) процес, завдяки якому максимізується ціновий ризик зайняттям позиції на ф'ючерсному ринку;
- б) процес, завдяки якому мінімізується ціновий ризик зайняттям позиції на форвардному ринку;
- в) процес, завдяки якому мінімізується ціновий ризик зайняттям позиції на опціонному ринку;
- г) процес, завдяки якому мінімізується ціновий ризик зайняттям позиції на ф'ючерсному ринку.

13. Що є ключовими елементами ф'ючерсної угоди:

- а) ф'ючерсна ціна, дата, предмет, довгий та короткий “ф'ючерс”, початкова маржа, базис;
- б) ф'ючерсна ціна, дата, предмет, довгий та короткий “ф'ючерс”, маржа, базис;
- в) форвардна ціна, дата, предмет, довгий та короткий “ф'ючерс”, маржа, базис;
- г) форвардна ціна, дата, предмет, довгий “ф'ючерс”, початкова маржа, базис.

14. Хто є учасниками біржової торгівлі:

- а) брокери та дилери;
- б) брокери, дилери, брокери-дилери;
- в) брокери-дилери;
- г) дилери, брокери-дилери.

15. Прямі форварди та ф'ючерси – це:

- а) угоди між двома сторонами про обмін фінансової кількості валюти на певну дату в майбутньому за курсом або ціною, обумовленою в момент укладення угоди;
- б) обмін двома валютами на основі простих стандартних контрактів з рахунками за ними терміном до двох днів;
- в) контракти, які не дають право (не зобов'язання) одному з учасників угоди купити або продати певну кількість іноземної валюти за фіксованою ціною протягом певного часу до дати закінчення контракту або тільки на певну дату;
- г) операції, які поєднують купівлю-продаж двох валют на умовах негайної поставки з одночасною контругодою на певний строк з тими ж валютами.

16. Останнім днем торгів по ф'ючерсному контракту є:

- а) останній торговий день біржі перед днем поставки;
- б) дата поставки валюти;
- в) день поставки;
- г) дата завершення операції.

17. Ціна, за якою можна купити чи продати об'єкт опціонної угоди – це:

- а) опціонний курс;
- б) ціна страйк;
- в) премія;
- г) ціна опціонної угоди.

18. Премія в опціонній угоді – це:

- а) опціонний курс;
- б) середня банківська процентна ставка;
- в) ціна страйк;
- г) ціна опціонної угоди.

19. Опціонний курс – це:

- а) ціна страйк;
- б) середня банківська процентна ставка;
- в) валютний курс спот;
- г) ціна опціонної угоди.

20. Якщо поточний курс дорівнює опціонному, то такий опціон називається:

- а) опціон "у грошах";
- б) опціон "при грошах";
- в) опціон " без грошей ";
- г) всі відповіді невірні.

Тема 7. Фінансування та кредитування експортно-імпорتنних операцій

Тестові завдання з теми 7.

1. Інкасо це:

а) банківська розрахункова операція, упродовж якої банк за дорученням свого клієнта отримує на основі розрахункових документів гроші, що мають бути сплачені йому платником за відвантажені на адресу імпортера товари, та зараховує їх на рахунок клієнта-експортера у себе в банку;

б) грошове зобов'язання банку, видане за дорученням клієнта на користь бенефіціара, за яким банк мусить здійснити платіж або акцептувати тратти бенефіціара та оплатити їх у зазначений термін;

в) банківська розрахункова операція, упродовж якої банк за дорученням свого клієнта отримує на основі розрахункових документів гроші, що мають бути сплачені йому платником за відвантажені на адресу імпортера товари, не зараховуючи їх на рахунок клієнта-експортера у себе в банку;

г) банківська розрахункова операція, упродовж якої банк за дорученням свого клієнта отримує на основі розрахункових документів гроші, на користь бенефіціара, за яким банк мусить здійснити платіж або акцептувати тратти бенефіціара та оплатити їх у зазначений термін.

2. Документарний акредитив це:

а) грошове зобов'язання банку, видане за дорученням клієнта на користь бенефіціара, за яким банк мусить здійснити платіж або акцептувати тратти бенефіціара та оплатити їх у зазначений термін;

б) грошове зобов'язання банку, видане за дорученням клієнта на користь бенефіціара, що мають бути сплачені йому платником за відвантажені на адресу імпортера товари, та зараховує їх на рахунок клієнта-експортера у себе в банку;

в) банківська розрахункова операція, упродовж якої банк за дорученням свого клієнта отримує на основі розрахункових документів гроші, що мають бути сплачені йому платником за відвантажені на адресу імпортера товари, та зараховує їх на рахунок клієнта-експортера у себе в банку;

г) грошове зобов'язання банку, видане за дорученням бенефіціара на користь клієнта, за яким банк мусить здійснити платіж або акцептувати тратти клієнта та оплатити їх у зазначений термін.

3. Особлива форма надання короткотермінового кредиту клієнта банку, якщо величина платежу перевищує залишок коштів на рахунку клієнта:

- а) овердрафт;
- б) кліринг;
- в) факторинг;
- г) форфейтинг.

4. Згода імпортера (платника) оплатити у встановлений термін переказний вексель (тратту), виставлений на оплату рахунок, задовольнити інші вимоги про оплату:

- а) акредитив;
- б) акцепт;
- в) інкасо д/р;
- г) інкасо д/а.

5. Надання права виставляти в межах певної суми платіжні доручення на даного клієнта банку понад залишок на його рахунку називається:

- а) приватним рахунком;
- б) овердрафтом;
- в) акцептним кредитом;
- г) контокорентом.

б. Кредитування експортера шляхом придбання векселів або інших боргових вимог

називають:

- а) форфейтинг;
- б) лізинг;
- в) факторинг;
- г) овердрафт.

7. Види акредитивів з точки зору можливості зміни або анулювання банком-

емітентом:

- а) підтверджений, непідтверджений;
- б) гарантований, негарантований;
- в) безвідзивний, відзивний;
- г) підтверджений, гарантований.

8. Визначте вид кредитування експорту шляхом купівлі (без регресу) векселів або

інших боргових вимог:

- а) промисловий кліринг;
- б) факторинг;
- в) форфейтинг;
- г) банківське кредитування.

9. Акредитив - це:

а) угода, в якій банк зобов'язується на прохання клієнта оплатити документи третій особі на користь якого відкрито акредитив, чи оплатити акцепт трати, відповідно до певних умов;

б) грошове зобов'язання банку, видане за дорученням бенефіціара на користь клієнта, за яким банк мусить здійснити платіж або акцептувати тратти клієнта та оплатити їх у зазначений термін;

в) банківська операція, завдяки якій банк за дорученням клієнта отримує платіж від імпортера за відвантажені на його адресу товари та послуги, зараховуючи ці кошти на рахунок експортера в банку;

г) розрахунки в рамках транснаціональних корпорацій.

10. Форма кредитування банком експортера шляхом викупу в нього грошового зобов'язання імпортера про оплату товару, дострокової оплати вартості товару експортера за відповідне винагородження:

- а) лізинг;
- б) форфейтинг;
- в) франчайзинг;
- г) факторинг.

11. Види акредитивів з точки зору додаткових зобов'язань іншого банку по акредитиву:

- а) підтверджений, непідтверджений;
- б) гарантований, негарантований;
- в) безвідзивний, негарантований;
- г) відзивний, безвідзивний.

12. Які є види експортних операцій:

а) поставки експортного товару за готівку та на умовах комерційного кредиту;

б) експорт товару в рахунок державного кредиту (України), наданого країні іноземного покупця;

в) експорт товару при компенсаційній та бартерній угоді;

г) всі відповіді вірні.

13. Баланс руху капіталів і кредитів - це:

а) співвідношення;
 б) співвідношення вивозу та ввозу державних та приватних капіталів, наданих і одержаних міжнародних кредитів;

в) співвідношення вивозу та ввозу державних та приватних капіталів;

г) співвідношення наданих і одержаних міжнародних кредитів.

14. Які є види експортних операцій, крім експорту товарів:

а) експорт кредитів та товарів;

б) експорт товарів та послуг;

в) експорт робіт та послуг;

г) експорт робіт та товарів.

15. Основними учасниками при здійсненні акредитивної форми міжнародних розрахунків є:

а) експортер(постачальник товару), імпортер(покупець товару), банк;

б) поручитель, платник, банк-ремітент, інкасуєчий банк;

в) експортер, імпортер, банк-гарант;

г) бенефіціар, показодавець, банк-емітент, авізуєчий банк.

16. Лізинг – це:

а) договір між орендарем і орендодавцем, що знаходиться в різних країнах;

б) інвестування тимчасово вільних або повернутих фінансових коштів, при якому лізингодавець зобов'язується набути у власність обумовлене договором майно у певного продавця і надати це майно лізингоотримувачу за платню в тимчасове користування з правом подальшого викупу;

в) договір лізингу, що укладається суб'єктами лізингу, які перебувають під юрисдикцією різних держав, або в разі якщо майно чи платежі перетинають державні кордони;

г) міжнародна операція, в якій лізингодавець купує предмет оренди у національної фірми і передає в оренду іноземному лізингоодержувачу.

17. Участь банку експортера у розрахунках акредитивом полягає у:

а) виконанні платіжного доручення;

б) пред'явленні бенефіціару платіжного зобов'язання;

в) контролі за передачею товаророзпорядчик документів;

г) наданні банківської гарантії щодо проведення операції.

18. Які є види факторингу:

а) прямий та, опосередкований;

б) розкритий та нерозкритий;

в) конвенційний та конфіденційний;

г) всі відповіді вірні.

19. Акредитив виставляє:

а) покупець;

б) банк покупця;

в) постачальник;

г) банк експортера.

20. Експортерам бажано уникати акредитива:

а) безвідзивного;

б) револьверного;

в) відзивного;

г) покритого.

Тема 8. Система валютних рахунків. Сутність та технологія здійснення міжнародних розрахунків.

Тестові завдання з теми 8.

1. Кореспондентський рахунок - це спеціальний рахунок, що відкривається:

а) банківськими установами;

- б) фінансовими установами;
- в) фінансовим установам;
- г) тільки банківським установам.

2. Міжурядова угода про взаємний залік зустрічних вимог і зобов'язань, які виходить з вартісної рівності товарних поставок та наданих послуг – це:

- а) міжнародна конвенція;
- б) міжнародна угода;
- в) валютний кліринг;
- г) кліринг,

3. Рахунок, на якому відображено розрахунки, здійснені банком однієї країни за дорученням банку іншої країни на підставі кореспондентської угоди:

- а) лоро - рахунок;
- б) міжнародний кореспондентський рахунок;
- в) востро - рахунок;
- г) ностро - рахунок.

4. Кореспондентська угода – це:

- а) договір про встановлення кореспондентських відносин і відкриття кореспондентських рахунків лоро та востро;
- б) договір в якому фіксується порядок відкриття і режим функціонування рахунків;
- в) договір про встановлення кореспондентських відносин і відкриття кореспондентських рахунків лоро та ностро;
- г) договір в якому відображено розрахунки, здійснені банком однієї країни за дорученням банку іншої країни на підставі кореспондентської угоди.

5. Кому банки мають право відкривати рахунки:

- а) юридичним та фізичним особам, філіям;
- б) представництвам, відділенням та іншим відокремленим підрозділам підприємств;
- в) іноземним інвесторам, фізичним особам на умовах, викладених у договорі між установою банку та власником рахунку;
- г) всі відповіді вірні.

6. Які є види банківських рахунків:

- а) поточні, розподільчі, кредитні;
- б) кредитні, депозитні (вкладні);
- в) поточні, розподільчі, кредитні, депозитні (вкладні);
- г) поточні, розподільчі, депозитні (вкладні).

7. Для чого відкривається поточний рахунок в іноземній валюті:

- а) для проведення розрахунків у межах чинного законодавства України в безготівковій іноземній валюті при здійсненні поточних операцій;
- б) для проведення розрахунків у межах чинного законодавства України в безготівковій та готівковій іноземній валюті при здійсненні поточних операцій, визначених чинним законодавством України;
- в) для проведення розрахунків у межах чинного законодавства України в готівковій іноземній валюті;
- г) для проведення розрахунків в безготівковій та готівковій національній валюті при здійсненні поточних операцій, визначених чинним законодавством України.

8. На якій підставі закриваються поточні рахунки:

- а) заяви власника рахунку;
- б) відповідного рішення суду або арбітражного суду про ліквідацію підприємства чи визнання його банкрутом;
- в) на інших підставах, передбачених чинним законодавством України чи договором між установою банку та власником рахунку;
- г) всі відповіді вірні.

9. В залежності від чого класифікуються клірингові розрахунки:

- а) виду біржового товару;
- б) рівня централізації;
- в) обслуговується кола;
- г) всі відповіді вірні.

10. Скільки знаків має аналітичний рахунок:

- а) від 1 до 10;
- б) від 1 до 7;
- в) від 1 до 14;
- г) від 1 до 15.

11. Чек це:

- а) письмова безумовна пропозиція чекодавця платнику здійснити платіж зазначеної у чеку грошової суми чекоутримувачу готівкою або у безготівковій формі;
- б) безумовна пропозиція трасата (кредитора), адресована трасату (боржнику), сплатити третій особі (ремітенту) у встановлений термін зазначену у векселі суму;
- в) письмова безумовна пропозиція чекодавця платнику здійснити платіж зазначеної у чеку грошової суми чекоутримувачу лише готівкою;
- г) письмова безумовна пропозиція чекодавця платнику здійснити платіж зазначеної у чеку грошової суми чекоутримувачу лише готівкою.

12. Переказний вексель це:

- а) письмова безумовна пропозиція чекодавця платнику здійснити платіж зазначеної у чеку грошової суми чекоутримувачу лише готівкою;
- б) безумовна пропозиція трасанта (кредитора), адресована трасату (боржнику), сплатити третій особі (ремітенту) у встановлений термін зазначену у векселі суму;
- в) письмова безумовна пропозиція чекодавця платнику здійснити платіж зазначеної у чеку грошової суми чекоутримувачу лише готівкою;
- г) письмова безумовна пропозиція чекодавця платнику здійснити платіж зазначеної у чеку грошової суми чекоутримувачу готівкою або у безготівковій формі.

13. Суб'єктами міжнародних розрахунків виступають:

- а) імпортери, експортери, страхові організації;
- б) експортери, імпортери, перевізники, страхові організації;
- в) імпортери, експортери, банки;
- г) система організації та регулювання експортних операцій.

14. Які грошові зобов'язання та вимоги обслуговують міжнародні розрахунки:

- а) зобов'язання та вимоги, що виникають у зв'язку з торгівлею товарами та послугами, поточними неторговими операціями, кредитно-інвестиційною діяльністю;
- б) зобов'язання та вимоги, що виникають у зв'язку тільки з кредитно-інвестиційною діяльністю;
- в) зобов'язання та вимоги, що виникають у зв'язку тільки з поточними неторговими операціями;
- г) зобов'язання та вимоги, що виникають у зв'язку з торгівлею товарами та послугами.

15. Спілка міжнародних фінансових телекомунікацій - міжнародна автоматизована система платежів через мережу комп'ютерів:

- а) СВІФТ;
- б) ЧПП;
- в) Р.І.М.;
- г) ТЕЛЕКС.

16. Найскладніша та найдорожча форма розрахунку – це:

- а) банківський переказ;
- б) акредитив;
- в) документарне інкасо;
- г) вексель.

17. Рахунок, що відкриває банк однієї країни для банку - кореспондента іншої країни, на якому відображають взаємні платежі:

- а) кліринг;
- б) міжнародний рахунок лоро;
- в) міжнародний рахунок ностро;
- г) чек.

18. Рахунок банку однієї країни у банку-кореспонденті іншої країни, на якому відображено взаємні платежі:

- а) міжнародний рахунок ностро;
- б) міжнародний рахунок лоро;
- в) кліринг;
- г) факторинг.

19. Проведення розрахунків тільки за фінансовими документами – це:

- а) акредитив;
- б) чисте інкасо;
- в) документарне інкасо;
- г) вексельна форма розрахунку.

20. Безумовний письмовий наказ про виплату на вимогу третьому учаснику, адресований однією особою іншій і підписаний особою, яка видала вексель - це:

- а) простий вексель;
- б) ордерний чек;
- в) іменний чек;
- г) переказний вексель.

4.3 Комплект типових задач/ситуаційних вправ з навчальної дисципліни

Задача № 1

I. Вихідні дані:

Котирування курсів валют буває прямим та непрямим. Пряме котирування визначає кількість національної валюти за одиницю іноземної. Як правило, валюти порівнюють з американським доларом: кількість національної валюти за один долар США (тут долар є базою котирування, а інша валюта - котирувальною). У вигляді прямого котирування офіційно визначаються курси більшості валют світу.

II. Завдання до ситуації:

Визначити: вид котирування валют та кількість гривень, що буде отримано при обміні 100 дол. США та скільки доларів США буде отримано при обміні 1 млн. грн.

III. Інформаційне забезпечення задачі:

Банк в Києві встановив наступну котирування долара до гривні: купівля-8,45; продаж-8,5.

Задача № 2

I. Вихідні дані:

Конвертованість валюти (convertibility) – здатність національної валюти обмінюватися на валюти інших країн та міжнародні платіжні засоби (від лат. conversio – перетворення). Розрізняють повну та часткову К.в. В умовах повної конвертованості відбувається вільне використання національної грошової одиниці та її обмін на іноземні валюти без будь-яких обмежень як для резидентів, так і для нерезидентів.

II. Завдання до ситуації:

Визначити: скільки гривень буде отримано при обміні 10 тис. єн та скільки єн буде отримано при обміні 1 млн. грн. Зазначити вид конвертованості валюти.

III. Інформаційне забезпечення задачі:

Банк в Запоріжжі встановив наступну котирування японської єни: купівля - 470 грн. за 10 єн; продаж - 490 грн. за 10 єн.

Задача № 3

I. Вихідні дані:

Баланс руху капіталу – сальдо припливу і відпливу капіталу з країни. У рахунку руху капіталу і фінансових операцій відбиваються всі міжнародні угоди з активами: доходи від продажу акцій, облігацій, нерухомості іноземцям і витрати, що виникають у результаті покупок активів за кордоном.

II. Завдання до ситуації:

Визначте розмір балансу руху капіталу:

III. Інформаційне забезпечення задачі:

Є такі умовні дані платіжного балансу країни:

Товарний експорт +40

Товарний імпорт – 30

Експорт послуг +15

Імпорт послуг – 10

Чисті прибутки від інвестицій – 5

Чисті грошові перекази +10

Приплив капіталу +10

Відплив капіталу – 40

Офіційні резерви +10

Задача № 4 . Вихідні дані:

Німецька фірма потребує кредиту в розмірі EUR 2 млн. Відсоткові ставки в німецькому банку становлять 12,0 %. Менеджери фірми мають інформацію, що кредит у Данії (у датських кронах) можна отримати значно дешевше - за 8 % річних. На момент отримання кредиту курс EUR / DKK становив 7 DKK за 1 EUR. Курс DKK / EUR становить 10/1,33. Термін позички - 2 роки, сплата відсотків - наприкінці року.

II. Завдання до ситуації:

1. Яку стратегію доцільніше вибрати менеджерів німецької фірми?
2. Які прибутки одержить чи яких збитків зазнає німецька фірма в кожному випадку?

III. Інформаційне забезпечення задачі:

Курси валют:

- A) курс EUR / DKK залишиться незмінним;
- B) курс валют зміниться до 6,50 за 1 EUR.

Задача № 5

I. Вихідні дані:

Конвертованість - здатність до вільного використання валюти для будь-яких операцій та обміну на інші валюти. Основу курсів становить співвідношення купівельних спроможностей.

II. Завдання до ситуації:

Визначте:

- a) скільки гривень можна одержати за 400 доларів 40 центів США;
- б) скільки доларів США можна купити за 50 тис. грн.

III. Інформаційне забезпечення задачі:

Національний банк установив такий курс долара США станом на 08.09.2000 р. купівля - 7,85 грн., продаж - 8,10 грн.

Задача № 6

I. Вихідні дані:

Конвертованість валюти, органічно пов'язуючи внутрішній ринок із світовим, дає можливість оперативно реагувати на зміни міжнародної господарської кон'юнктури, що позитивно впливає на економічний розвиток країни.

II. Завдання до ситуації:

Визначити: скільки євро можна отримати при обміні 1000 дол. та скільки доларів можна отримати при обміні 1000 євро.

III. Інформаційне забезпечення задачі:

Курс долара США до євро в Лондонському банку складає: купівля-1,651; продаж-1,648.

Задача № 7

I. Вихідні дані:

Сальдо платіжного балансу є сума сальдо поточних рахунків і сальдо балансу руху капіталу. Активне сальдо платіжного балансу означає заборгованість закордону країні і веде до підвищення курсу національної валюти. Дефіцит/надлишок платіжного балансу впливає на валютні резерви країни і, отже, на пропозицію грошей. Відсутність впливу спостерігається тільки при змінному валютному курсі.

II. Завдання до ситуації:

Розрахуйте сальдо статті „Помилки та упущення“.

III. Інформаційне забезпечення задачі:

За даними Національного банку платіжний баланс України у базовому році характеризувався такими показниками (млн. дол. США):

- баланс товарів та послуг (-1536);
- чисті доходи (-644),
- поточні трансферти (+845).

Сальдо рахунка капітальних операцій (+2120) млн. дол.

Задача № 8**I. Вихідні дані:**

Платіжний баланс – систематизований запис результатів всіх економічних угод між резидентами даної країни (домашніми господарствами, фірмами й урядом) і іншим світом протягом певного періоду часу (звичайно роки).

II. Завдання до ситуації:

Складіть платіжний баланс країни А.

III. Інформаційне забезпечення задачі:

Між країною А і країною Б здійснювалися такі зовнішньоекономічні операції (млн. дол. США):

- експорт товарів та послуг з країни А в країну Б – 250;
- грошові перекази із країни Б в країну А – 100;
- імпорт товарів і послуг у країну А – 230; купівля резидентами країни А цінних паперів фірм країни Б – 110;
- продаж цінних паперів фірм країни А резидентам країни Б – 70; імпорт золота у країну А – 80.

Задача №9**I. Вихідні дані:**

Міжнародні економічні відносини є складовою системи існуючих міжнародних відносин. Поняття «міжнародні відносини» досить широке. Воно включає в себе насамперед міждержавні відносини, в яких суб'єктами виступають держави та їх об'єднання як носії публічної влади. Суб'єктами цих відносин можуть бути також і міжнародні організації, зокрема економічні, та ін.

II. Завдання до ситуації:

Знайдіть помилку у послідовності перелічених форм, які приймало товарне виробництво у процесі своєї еволюції і представте ключові фактори зміни кожної форми товарного виробництва:

III. Інформаційне забезпечення задачі:

Послідовності перелічених форм, які приймало товарне виробництво.

- а) внутрішній ринок;
- б) світовий ринок;
- в) міжнародний ринок;
- г) національний ринок;
- д) світове господарство;
- е) міжнародна економіка.

Задача №10**I. Вихідні дані:**

Девальвація валюти - зниження державою курсу валюти або центрального паритету при режимі фіксованого валютного курсу. Ревальвація валюти - підвищення державою курсу валюти або центрального паритету при режимі фіксованого валютного курсу.

II. Завдання до ситуації:

Визначте процент девальвації і ревальвації кожної з валют. Як вплине на англійських та датських експортерів така зміна валютних курсів.

III. Інформаційне забезпечення задачі:

Курс британського фунта стерлінгів офіційно змінився з 2,4 до 1,6 дол. США.

Курс датської крони офіційно змінився з 0,58 до 0,24 дол. США.

Задача № 11**I. Вихідні дані:**

Крос-курс - співвідношення між двома валютами, що є похідними від їхніх курсів щодо третьої валюти (долара США). Таким чином, оператору ринку потрібно стежити не за одним курсом, а зразу за трьома. З подальшим розвитком валютного ринку в цілому торгівля крос-курсами стала його повноцінним сегментом, проте невеликим за значенням.

II. Завдання до ситуації:

Визначити: крос-курс купівлі і продажу долара до єни.

III. Інформаційне забезпечення задачі:

Банк в Калпері (США) встановив наступне котирування валют: долар США / євро 5,45 - 5,5 та єна / євро 3,63 - 3,65.

Задача № 12

I. Вихідні дані:

Котирування можуть здійснюватися в європейському чи американському варіанті або, відповідно, прямі та зворотні.

Американський варіант, або зворотне котирування. У цьому разі фіксована кількість національної валюти котирується проти змінюваної кількості іноземної валюти.

Традиційно британський фунт стерлінгів котирувався саме в такий спосіб у зв'язку з тим, що до введення в країні десятичної системи це полегшувало підрахунки. Зворотне котирування зберігається і зараз, хоча британський фунт переведено на десятичну систему. До інших валют, які котируються за американським варіантом, входять новозеландський долар (NZD), австралійський долар (AUD), ірландський фунт (IEP) і європейська валютна одиниця (EUR).

II. Завдання до ситуації:

Визначити: крос - курс купівлі і продажу єни до гривні.

III. Інформаційне забезпечення задачі:

Відомі наступні курси валют: єна / долар США 1,651 - 1,648 та долар США / гривня 5,20 - 5,17.

Задача № 13

I. Вихідні дані:

15 червня 2002 р. спот-курс USD / CHF становив 1,3275 - 1,3775. Форвардна маржа для угоди на 6 місяців дорівнює 60-80.

II. Завдання до ситуації:

Необхідно визначити:

- 1) дату валютування та дату завершення "свопу";
- 2) спот-курс і курс "аутрайт" для угоди репорту;
- 3) спот-курс і курс "аутрайт" для угоди депорту.

А також поясність зміст записів:

III. Інформаційне забезпечення задачі:

- 1) 3 M USD / CHF b / s swap;
- 2) 1 M USD / UAH s / b swap;
- 3) 3 X 6 mth USD / CHF s / b swap;
- 4) 9 X 6 mth USD / CHF b / s swap.

Задача № 14

I. Вихідні дані:

Американська компанія «Concord» замовила у Великобританії товарів на суму 500000 британських фунтів з умовою поставки рівно через один рік. На момент укладання угоди 1 фунт = 1,7 дол. США. Фінансовий менеджер американської компанії прогнозує зростання курсу британського фунта стерлінгів. У зв'язку з цим, компанія «Concord» купує 5000 опціонів колл, кожний на 100 фунтів, з ціною виконання 1,8 доларів і та строком виконання 1 рік. Вартість кожного опціону складає 10 дол. США.

II. Завдання до ситуації:

Визначте, в якому випадку опціони захистять компанію від негативної реакції від зростання курсу фунту стерлінгів

III. Інформаційне забезпечення задачі:

Значення спот-курсу через рік складе:

- 1) 1,70 дол.США;
- 2) 1,80 дол.США;
- 3) 1,90 дол.США;
- 4) 2,0 дол.США.

Задача № 15**I. Вихідні дані:**

Курс акцій в Німецькій компанії на 1 січня 2011 склав 600 євро. Приватний інвестор отримує інформацію і купує 310 опціонів з ціною виконання 200 євро і строком 4 місяці. Вартість опціону (пут) 20 євро.

II. Завдання до ситуації:

Який прибуток (збитки) отримає інвестор?

III. Інформаційне забезпечення задачі:

- а) якщо курс акцій компанії зменшиться до 580 Євро;
- б) 575 євро;
- в) залишиться 600 євро.

Задача № 16**I. Вихідні дані:**

За своїм характером поточні рахунки належать до депозитів до запитання (депозитів або вкладів на вимогу). Тобто, обслуговуючи такий депозит, банк зобов'язаний у будь-який момент забезпечити зняття коштів на підставі розпорядження свого клієнта.

II. Завдання до ситуації:

Назвіть основні етапи процесу відкриття кореспондентського рахунку у порядку їх послідовності:

III. Інформаційне забезпечення задачі:

- укладення кореспондентської угоди;
- обмін контрольними документами;
- вибір партнера;
- домовленість про контрольні ключі;
- надсилання листа з пропозицією встановити
- кореспондентські відносини;
- відкриття кореспондентського рахунку;
- встановлення зв'язку з обраним банком.

Задача № 17**I. Вихідні дані:**

Міжнародні розрахунки базуються на проведенні банками різного роду фінансових платежів. У широкому розумінні кореспондентські відносини являють собою весь комплекс можливих форм співробітництва між банками.

Кореспондентські відносини між банками як у державі, так і за її межами виникають на основі взаємності.

Валютний рахунок – це рахунок, який відкривається в комерційному банку для зберігання іноземної валюти і здійснення всіх видів банківських операцій

II. Завдання до ситуації:

Посилаючись на відповідні нормативно-правові акти Національного банку України, дайте відповіді на наступні запитання:

1. Чи має право банк відкрити рахунок фізичній особі-резиденту без подання документа, що засвідчує присвоєння їй ідентифікаційного номера платника податків?

2. Чи повинні особи, які мають право першого та другого підписів особисто подавати до банку документи на відкриття поточного рахунку?

3. Чи має право банк вимагати від клієнта інші документи (крім обов'язкових) і відомості, потрібні для з'ясування його особи, суті діяльності, фінансового стану?

III. Інформаційне забезпечення задачі:

Матеріали лекцій та самостійного опрацювання до теми

Задача № 18

I. Вихідні дані:

За українським законодавством, кореспондентський рахунок – це рахунок для обліку рахунків, які виконує одна банківська установа за дорученням і на кошти іншої банківської установи на підставі укладеного кореспондентського договору.

II. Завдання до ситуації:

- скласти перелік необхідних документів для відкриття валютного рахунку;
- відкрити відповідні рахунки;
- скласти перелік документів, що є підставою для купівлі іноземної валюти на міжбанківському валютному ринку України при розрахунках з нерезидентами за торговими операціями;

- скласти заяву на купівлю іноземної валюти;

- оформити документарно розрахункову операцію за даною ситуацією.

III. Інформаційне забезпечення задачі:

До обласного управління Ощадбанку України (вул. Горького, 32, МФО 337568) звернулось ТОВ “Люкс” з проханням відкрити йому поточний валютний рахунок у доларах США.

Для розрахунків з іноземним партнером – фірмою “Бетта” – за імпортовану в Україну продукцію (обладнання для переробки сільськогосподарської сировини) за придбані товари клієнту необхідно купити 250000 доларів.

Задача № 19

I. Вихідні дані:

Іноземний імпортер розраховується з українським експортером за допомогою банківського переводу. За останній час імпортер затримував платежі. Експортер звернувся до комерційного банку з запитанням про можливість застосування акредитивної форми розрахунку.

II. Завдання до ситуації:

1. Поясніть клієнтові суть розрахунку за допомогою акредитива.

2. Назвіть недоліки акредитивної форми розрахунків.

3. Поясніть механізм здійснення платежів за допомогою документарного акредитива (рис. 19.1).

III. Інформаційне забезпечення задачі



Рисунок 19.1 Механізм здійснення платежів за допомогою документарного акредитива

Задача № 20

I. Вихідні дані:

Іноземний імпортер розраховується з українським експортером за допомогою чеку.

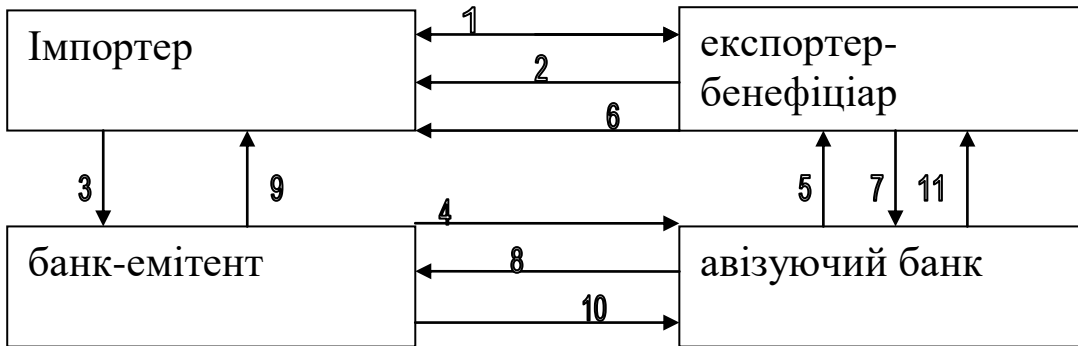
II. Завдання до ситуації:

1. Поясніть клієнтові суть розрахунку за допомогою чеку
2. Назвіть недоліки чекової форми розрахунків.
3. Поясніть механізм здійснення платежів за допомогою чеку (рис.20.1)

III. Інформаційне забезпечення задачі



Рисунок 20.1. Механізм здійснення платежів за допомогою чеку

Задача № 21

I. Вихідні дані:

Операційний ризик компанії в період між купівлею і доставкою ксероксів полягає у зростанні вартості єни, внаслідок цього компанія вимушена платити більше, ніж очікувалося спочатку.

II. Завдання до ситуації:

Потрібно визначити обсяг переплати

III. Інформаційне забезпечення задачі

Компанія закупила в Японії партію ксероксів вартістю 25,2млн єн. На момент доставки обмінний курс був 300 єн за 1фунт стерлінгів, а на момент оплати — 280 єн.

Крім того, протягом терміну експлуатації фотокопіювальних машин прибутки компанії будуть також меншими, бо збільшаться амортизаційні відрахування, котрі проводяться виходячи з 90тис. фунтів стерлінгів, а не з 84 тис. фунтів стерлінгів.

Задача № 22**I. Вихідні дані:**

Валютні ризики, тобто втрати від зміни валютних курсів, настають в момент надходження виручки на рахунок експортера. У зовнішньоекономічному контракті фіксується два види валют: валюта ціни і валюта платежу.

Валютні ризики проявляються при зміні за час здійснення зовнішньоторговельної операції курсового співвідношення між валютою платежу і валютою, в якій виражені витрати експортера або ведеться облік його валютних надходжень (валюта ціни). Величина валютного ризику пов'язана зі втратою купівельної спроможності валюти, тому вона знаходиться в прямій залежності від розриву в часі між терміном укладання угоди і моментом платежу.

II. Завдання до ситуації:

Визначте прибутки або збитки сторін від операційного валютного ризику за даною угодою

III. Інформаційне забезпечення задачі

Під час створення української туристичної фірми «Travelse» керівництво фірми приймає рішення про закупівлю меблів для офісу у польської фірми «Good Like» на суму 80 тис. дол. На момент відвантаження поточний курс становив 1 UAH = \$ 8,11. Оплату сировини було здійснено в американських доларах через два місяці, коли обмінний курс становив 1 UAH = \$ 8,00.

Задача № 23**I. Вихідні дані:**

Потрібно використати курс національної валюти та курс валюти іноземної держави.

II. Завдання до ситуації:

Яким чином на курс гривні відносно інших валют вплинуть наступні тенденції розвитку економіки:

III. Інформаційне забезпечення задачі:**Тенденції розвитку економіки наступні:**

- поява дефіциту торгового балансу;
- помірне, але постійне зростання внутрішніх цін;
- стабілізація процентних ставок в середині країни, їх вищий рівень відносно процентних ставок провідних валют світу;
- очікування помірної інфляції;
- відносно рівне скорочення як імпортного, так і експортного мита та квот;
- помірне зростання попиту на імпортні товари;
- помірне зростання виробництва, попиту та продуктивності праці;
- зростання грошової маси в середині країни?

Задача № 24**I. Вихідні дані:**

Платіжний баланс - це балансовий рахунок міжнародних операцій як вартісне вираження всього комплексу світогосподарських зв'язків країни у формі співвідношення надходжень та платежів. Іншими словами, це кількісне і якісне вартісне відображення масштабів, структури й характеру зовнішньоекономічних операцій країни, її участі у світовому господарстві.

II. Завдання до ситуації:

За наведеними даними (табл. 24.1) скласти платіжний баланс умовної країни У, класифікуючи кожен з операцій як кредит або дебет.

III. Інформаційне забезпечення задачі:

Таблиця 24.1. Платіжний баланс умовної країни

Операція	Обсяг (млн. гр. од.)
Експорт нафти	6
Імпорт зерна	5
Експорт зброї	2
Доходи від туризму іноземців в країну У	6
Грошові перекази іноземцям із країни У	2
Придбання акцій приватних корпорацій Франції	6
Придбання золота у іноземних громадян	1

Задача № 25**I. Вихідні дані:**

Розрахунки платіжного балансу можуть бути додатні і від'ємні. Додатна стаття називається кредит, а від'ємна - дебет. Сальдо - це різниця між дебетом і кредитом. Якщо стаття забезпечує країну додатковою іноземною валютою, як це робить експорт, то вона належить до кредиту. Якщо стаття балансу як імпорт змушує нас використовувати запас валюти, то ця стаття дебету. В рахунках платіжного балансу кожна операція фіксується подвійним записом. Оскільки більшість операцій між економічними агентами пов'язані з еквівалентним обміном цінностями, тобто зустрічними економічними потоками, які врівноважують один одного, то в рахунках відображаються обидва потоки. Один з них реєструється як кредит із додатним знаком, інший як дебет із від'ємним знаком. Тому платіжний баланс - сума дебету і кредиту - дорівнює нулю.

II. Завдання до ситуації:

Використовуючи ці данні, розрахуйте сальдо поточного рахунка, фінансового рахунка, платіжного балансу країни.

III. Інформаційне забезпечення задачі:

Економіка держави описана наступними даними:

1. Експорт товарів складає 19650
2. Імпорт товарів складає 21758
3. Громадяни країни одержують дохід від іноземних інвестицій у вигляді процентних виплат з-за кордону в розмірі 3621
4. Країна виплачує закордонним інвесторам дохід у вигляді процентів у розмірі 1394
5. Витрати громадян даної країни на туризм складають 1919
6. Доходи даної країни від туризм складають 1750
7. Односторонні трансферти країни складають 2388
8. Залишок капіталу в країні складає 4174
9. Приплив капіталу у країну складає 6612.

Задача № 26**I. Вихідні дані:**

Процес глобалізації пов'язаний з поступовим перетворенням світового господарства у єдиний ринок товарів, послуг, робочої сили й капіталу на основі поступового зняття перепон між окремими країнами.

II. Завдання до ситуації:

Розкрийте чинники, що зумовлюють розвиток цього процесу й та покажіть яким чином відбувається наближення форм господарського життя у всесвітньому масштабі.

III. Інформаційне забезпечення задачі.

Глобалізація як процес розбудови міжнародних відносин диктує цінності, на основі яких мають розвиватися суспільства, нації та міжнародні організації. Поступові хвилі глобалізації,

розвиток інтеграції фінансових ринків та інституціональні нововведення породжують системи міжнародних законів й інституцій, що утворюють міжнародні валютні системи.

Задача № 27

I. Вихідні дані:

Міжнародні валютні системи - це сукупність правил і механізмів, що складаються на основі інтернаціоналізації господарських зв'язків і повинні забезпечувати співвідношення різних валют у міжнародних відносинах. Тобто валютні системи покликані встановлювати "правила гри" для всіх країн, економіка яких є відкритою.

II. Завдання до ситуації:

В чому полягають особливості Ямайської валютної системи, що відрізняють її від систем «Золотого стандарту» та Бреттон-Вудської?

III. Інформаційне забезпечення задачі

Для аналізу потрібно взяти складники Ямайської валютної системи та Бреттон-Вудської.

Задача № 28

I. Вихідні дані:

Комерційний банк, маючи 1 млн. дол. США (ІВ) потребує його тільки через рік. Він продає валюту на умові негайної поставки за курсом 8,0455 (ПК) гривень за долар та одночасно купує форвардний контракт за курсом виконання 8,0621 гривень за долар (КК). Отримані гроші у національній валюті (гривнях) передає у кредит під 22% річних (РП) строком на один рік.

II. Завдання до ситуації:

Необхідно знайти розмір прибутку, вираженого у доларах США на кінець періоду

III. Інформаційне забезпечення задачі:

Розраховуємо об'єм національної валюти (ОГ), отриманих у результаті негайної поставки за курсом СПОТ $ОГ = ІВ * ПК$

Знайдемо розмір процентних платежів (ПВ) за переданою у кредит національною валютою. $ПВ = (ОГ * РП)$:

Знаходимо доларовий еквівалент доходу (ЕД) за біржовою операцією з валютою типу Своп: $ЕД = КС - ІВ$

Переведемо у долари США проценти та основну суму, по вернуту позичальником (КС). $КС = (ОГ + ПВ)$

Задача № 29

I. Вихідні дані:

За допомогою валютного курсу здійснюється порівняння національних витрат підприємств з цінами світового ринку. Валютний курс здійснює вплив на співвідношення експортно-імпортних цін, стан платіжного балансу країни та ін..

II. Завдання до ситуації:

На підставі даних про валютні курси країн А і В:

1. Поясніть вплив підвищення валютного курсу на стан торговельного балансу країни А.
2. Поясніть вплив підвищення валютного курсу на темпи росту інфляції в країні А.
3. Як змінюються потоки капіталів з-за кордону країни А.
4. Визначить мету проведення в даних умовах валютних інтервенцій з боку центрального банку країни А.
5. Поясніть дії валютних спекулянтів на валютному ринку країни А.

III. Інформаційне забезпечення задачі:

Валютний курс (країни А і В) : $1A = 1B$

Валютний курс країни А зріс: $1A = 2B$

Задача № 30**I. Вихідні дані:**

Український експортер працює з контрагентом тривалий час, використовуючи акредитивну форму розрахунків. Менеджер компанії звернувся до Вас як до експерта із запитанням про можливість застосування інкасової форми розрахунків

II. Завдання до ситуації:

1. Поясніть Вашому клієнтові суть розрахунку з допомогою інкасо.
2. Яку саме форму інкасо Ви запропонуєте своєму клієнтові.
3. Поясніть механізм здійснення платежів за допомогою документарного інкасо (рис.

30.1)

III. Інформаційне забезпечення задачі:

Рисунок 30.1 Механізм здійснення платежів за допомогою документарного інкасо

5 ІНФОРМАЦІЙНО-МЕТОДИЧНЕ ЗАБЕЗПЕЧЕННЯ НАВЧАЛЬНОЇ ДИСЦИПЛІНИ

Законодавчі та нормативні документи

1. Конституція України. (1996). Редакція від 01.001.2020 р. *Верховна Рада України*. URL: <https://zakon.rada.gov.ua/laws/show/254%D0%BA/96-%D0%B2%D1%80#Text> (дата звернення 14.10.2023) (українською мовою).
2. Митний кодекс України. (2012). Редакція від 01.10.2023 р. *Верховна Рада України*. URL: <https://zakon.rada.gov.ua/laws/show/4495-17#Text> (дата звернення 14.10.2023) (українською мовою).
3. Податковий кодекс України (2010). Редакція від 03.09.2023 р. *Верховна Рада України*. URL: <https://zakon.rada.gov.ua/laws/show/2755-17#Text> (дата звернення 14.10.2023) (українською мовою).
4. Господарський кодекс України. (2003). Редакція від 08.10.2023 р. *Верховна Рада України*. URL: <https://zakon.rada.gov.ua/laws/show/436-15#Text> (дата звернення 14.10.2023) (українською мовою).
5. Про зовнішньоекономічну діяльність: Закон України. (1991). Редакція від 04.03.2023 р. *Верховна Рада України*. URL: <https://zakon.rada.gov.ua/laws/show/959-12#Text> (дата звернення 14.10.2023) (українською мовою).
6. Про ліцензування видів господарської діяльності: Закон України. (2015). Редакція від 14.10.2023 р. *Верховна Рада України*. URL: <https://zakon.rada.gov.ua/laws/show/222-19#Text> (дата звернення 14.10.2023) (українською мовою).
7. Про схвалення Експортної стратегії України («дорожньої карти» стратегічного розвитку торгівлі) на 2017-2021 роки. Розпорядження Кабінету Міністрів України від 27 грудня 2017 р. Редакція від 17.09.2020 р. *Верховна Рада України*. URL: <https://zakon.rada.gov.ua/laws/show/1017-2017-%D1%80#Text> (дата звернення 14.10.2023) (українською мовою).
8. Про затвердження Порядку видачі висновку щодо продовження граничних строків розрахунків за окремими операціями з експорту та імпорту товарів, установлених Національним банком. Постанова Кабінету Міністрів України від 13 лютого 2019 р. Редакція від 14.11.2019 р. *Верховна Рада України*. URL: <https://zakon.rada.gov.ua/laws/show/104-2019-%D0%BF#Text> (дата звернення 14.10.2023) (українською мовою).
9. Про господарські товариства: Закон України. (1991). Редакція від 31.03.2023 р. *Верховна Рада України*. URL: <https://zakon.rada.gov.ua/laws/show/1576-12#Text> (дата звернення 14.10.2023) (українською мовою).
10. Про захист прав споживачів: Закон України. (1991). Редакція від 19.11.2022 р. *Верховна Рада України*. URL: <https://zakon.rada.gov.ua/laws/show/1023-12#Text> (дата звернення 14.10.2023) (українською мовою).
11. Про ліцензування певних видів господарської діяльності: Закон України (2015). Редакція від 14.10.2023 р. *Верховна Рада України*. URL: <https://zakon.rada.gov.ua/laws/show/222-19#Text> (дата звернення 14.10.2023) (українською мовою).
12. Державний класифікатор продукції та послуг ДК 016:2010. Затв. наказом Держспоживстандарту України від 11.10.2010 р. № 457. Редакція від 01.03.2017 р. *Верховна Рада України*. URL: <https://zakon.rada.gov.ua/rada/show/v457a609-10#Text> (дата звернення 14.10.2023) (українською мовою).
13. Класифікація видів економічної діяльності: ДК 009:2010. Затв. наказом Держспоживстандарту України від 11.10.2010 р. № 457. Редакція від 04.01.2023 р. *Верховна Рада України*. URL: <https://zakon.rada.gov.ua/rada/show/vb457609-10#Text> (дата звернення 14.10.2023) (українською мовою).
14. Класифікація зовнішньоекономічних послуг (КЗЕП). Затв. наказом Державної служби статистики України від 27.02.2013 № 69. Редакція від 23.12.2022 р. *Верховна Рада України*. URL: <https://zakon.rada.gov.ua/rada/show/v0069832-13#Text> (дата звернення 14.10.2023) (українською мовою).
15. Деякі питання реєстрації представництв іноземних суб'єктів господарської діяльності в Україні. Постанова Кабінету Міністрів України від 23.10.2019 р. № 893.

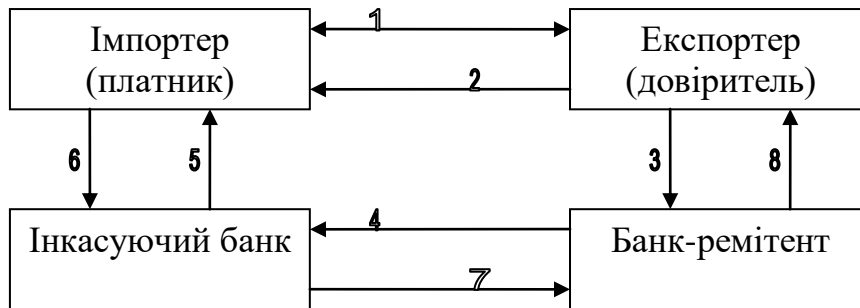
Редакція від 26.08.2021 р. *Верховна Рада України*. URL: <https://zakon.rada.gov.ua/laws/show/893-2019-%D0%BF#Text> (дата звернення 14.10.2023) (українською мовою).

Базова література

1. Адамик Б., Ткачук В. Платіжні системи: фундаментальні засади та перспективи трансформації. Економічний аналіз. Том 29. № 3. С.63-73. URL: https://www.researchgate.net/publication/337696569_PAYMENT_SYSTEMS_FUNDAMENTAL_PRINCIPLES_AND_PROSPECTS_OF_TRANSFORMATION (дата звернення 15.10.2023) (українською мовою).
2. Береславська О.І. Міжнародні розрахунки та валютні операції [Електронний ресурс]: навч. посіб. УДФСУ. Ірпінь, 2019. 368 с. URL: <http://elib.chdtu.edu.ua/e-books/4044>
3. Боринець С.Я. Міжнародні валютно-фінансові відносини: Підручник. К.: Знання, 2018. 409 с.
4. Бондар Ю.А. Міжнародні кредитно-розрахункові та валютні операції: конспект лекцій. Кіровоград: КЛА НАУ, 2013. 242 с.
5. Бондар Ю.А. Міжнародні кредитно-розрахункові та валютні операції: комплекс навчально-методичного забезпечення дисципліни. Кіровоград: КЛА НАУ, 2013. 110 с.
6. Божидарник Т., Божидарник Н. Валютні операції. Київ, 2019. 698 с.
7. Грінько І. М, Сердюк А. М. Вплив технології блокчейну на розвиток міжнародної торгівлі. Сучасні проблеми економіки і підприємництва. Випуск 24. 47-52. URL: https://ela.kpi.ua/bitstream/123456789/46276/1/SPEP-24_p47-52.pdf (дата звернення 15.10.2023) (українською мовою).
8. Губарева І.О. Міжнародні розрахунки і валютні операції: конспект лекцій, Харківський національний економічний університет. Харків: ХНЕУ, 2019. 126 с.
9. Губарева І.О. Міжнародні розрахунки і валютні операції: конспект лекцій. Х.: Харк. нац. екон. ун-т, 2021. 128 с.
10. Іваненко І.А. Теоретичні аспекти валютно-фінансових відносин. Бізнес Інформ. 2015. с. 182-187. URL: https://mail.business-inform.net/export_pdf/business-inform-2015-6_0-pages-182_187.pdf (дата звернення 15.10.2023) (українською мовою).
11. Зянько В.В., Єпіфанова І.Ю., Мельничук Д.П. Міжнародні розрахунки і валютні операції: навч. посіб. Вінниця: ВНТУ, 2021. 106 с. URL: https://ir.lib.vntu.edu.ua/bitstream/handle/123456789/33134/%D0%9D%D0%9F_%D0%9C%D0%A0%D1%96%D0%92%D0%9E.pdf?sequence=1 (дата звернення 15.10.2023) (українською мовою).
12. Лебідь О.В. Міжнародні розрахунки і валютні операції : навчальний посібник для студентів спеціальності 8.03050802 "Банківська справа". Харків: ХНЕУ ім. С. Кузнеця. 2016. 200 с. URL: <http://repository.hneu.edu.ua/bitstream/123456789/14629/1/2016-10-%D0%9D%D0%9F%20%D0%9B%D0%B5%D0%B1%D1%96%D0%B4%D1%8C%20%D0%9E.%20%D0%92.pdf> (дата звернення 15.10.2023) (українською мовою).
13. Лункіна Т.І., Бурковська А.В. Міжнародні кредитно-розрахункові та валютні операції у сучасних умовах: навч. посіб. (електронна версія). - 2-ге вид., доповн. та переробл. - Миколаїв : МНАУ, 2023. 245 с. URL: <http://dspace.mnau.edu.ua/jspui/bitstream/123456789/15292/1/lunkina-burkovska-mkr-posib-2023.pdf> (дата звернення 15.10.2023) (українською мовою).
14. Міжнародні кредитно-розрахункові та валютні операції: навчальний посібник / Л.Л. Носач, К.Ю. Величко, О.І. Печенка, Ж.С. Зосимова, Н.А. Сокол – Харків: Видавництво «Форт», 2016. 240 с. URL: http://elib.hduht.edu.ua/bitstream/123456789/1450/1/%D0%9F%D0%9E%D0%A1%D0%98%D0%91%D0%9D%D0%98%D0%9A%20_2016.pdf
15. Коряк А.М., Шемет Т.С., Діба О.М. Міжнародні розрахунки та валютні операції навч. посіб. Київ. нац. екон. ун-т ім. В. Гетьмана, 2020. 348 с.
16. Мілай А.О. Міжнародні кредитно-розрахункові та валютні операції: навч. посіб. К. : Міжрег. акад. упр. персоналом 2019. 384 с.
17. Основи організації та механізм міжнародних розрахунків. Навч. посібн. / за ред. М.І. Савлука. К. : КНЕУ, 2019. 320 с.
18. Платіжні системи Навчальний посібник / В.А. Ющенко, А.С. Савченко, С.Л. Цокол та ін. К.: Знання-Прес, 2018. 416 с.

19. Руденко Л. В. Міжнародні кредитно-розрахункові і валютні операції : підручник. Київ: ЦУЛ, 2019. 616 с.
20. Холодна Ю.Є. Валютне регулювання. Конспект лекцій. Харків: ХНЕУ, 2019. 112 с.
21. Ющенко В.А., Міщенко В.І. Управління валютними ризиками: навчальний посібник. Київ: Знання-Прес, 2018. 444 с.

Допоміжна література

1. Алескерова Ю.В., Гуцаленко О.О. Міжнародні розрахунки і валютні операції. Методичні вказівки варіативної навчальної дисципліни. Вінниця: ВНАУ, 2018. 44 с. URL: https://fk.vntu.edu.ua/images/documents/kr_mrvo.pdf (дата звернення 15.10.2023) (українською мовою).
2. Артиш В.І. Методичні вказівки з самостійного вивчення предмету “Міжнародні кредитно-розрахункові та валютні операції” для студентів спеціальності 073 “Менеджмент” ОС “Магістр”. Київ: НУБіП України., 2022. 160 с.
3. Банківська система. Навчальний посібник /Ситник Н.С., Стасишин А.В., Блащук-Девяткіна Н.З., Петик Л.О.; за заг. ред. Н.С. Ситник. Львів: ЛНУ імені Івана Франка, 2020. 580 с. URL: https://fpk.in.ua/images/biblioteka/3bac_finan/Blashchuk_Petyk_--.pdf (дата звернення 15.10.2023) (українською мовою).
4. Бондар Ю.А., Легінькова Н.І. Міжнародні кредитно-розрахункові та валютні операції: Термінологічний словник. Кропивницький: ЛА НАУ 2021. 28 с.
5. Боярчук А. І., Огородник Р. П., Плющик І.А. Міжнародні економічні відносини: Навч. посіб. Херсон, ТОВ "ВКФ" СТАР" ЛТД", 2018. 374 с. URL: <https://eir.kntu.net.ua/jspui/bitstream/123456789/347/1/%20Міжнародні%20економічні%20відносини.pdf> (дата звернення 15.10.2023) (українською мовою).
6. Бурковська А.В., Лункіна Т.І. Міжнародні кредитно-розрахункові та валютні операції в сучасних умовах навч. посіб. К. : «Центр учбової літератури», 2014. 208 с.
7. Васютинська Л.А. Міжнародні фінанси: Навчальний посібник. Одеса, 2017. 310 с. URL: <http://dspace.oneu.edu.ua/jspui/bitstream/123456789/9480/1/Міжнародні%20фінанси.pdf> (дата звернення 15.10.2023) (українською мовою).
8. Вовчак О.Д., Рудевська В.І., Єпіфанова А.Л. Факторинг: навч. посібник. Київ: ДВНЗ «Університет банківської справи», 2017. 299 с.
9. Глуценко С.В. Монетарна політика: теоретико-методологічні аспекти: підруч. для студ. вищ. навч. закл. К. : На- УКМА, 2017. 64 с. URL: <https://ekmair.ukma.edu.ua/server/api/core/bitstreams/fa9aefc2-a699-41e6-a681-708cb6832c5e/content> (дата звернення 15.10.2023) (українською мовою).
10. Горбач Л.М., Плотніков О.В. Міжнародні фінанси: підручник. К. 2019. 528 с.
11. Гребельник О.П. Основи зовнішньоекономічної діяльності: підручник. Ірпінь: Університет ДФС України, 2019. 410 с
12. Грінько І.М. Міжнародні фінанси: навч. посіб. Київ: КПІ ім. Ігоря Сікорського. 2019. 109 с.
13. Гузенко І.Ю. Глобальна економіка. навч. посіб. Дніпро: НТУ "ДП", 2023. 168с.
14. Гуткевич С.О., Корінько М.Д. Міжнародна економіка: підручник. Вид-во "Діса Плюс", 2021. 428 с.
15. Козак Ю. Г. та ін. Міжнародні фінанси: навч. посіб. Київ–Катовіце, 2014. 348 с. URL: <http://dspace.oneu.edu.ua/jspui/bitstream/123456789/1369/1/Міжнародні%20фінанси.Pdf> (дата звернення 15.10.2023) (українською мовою).
16. Крихтіна Ю.О., Семенцова О.В. Міжнародні кредитно-розрахункові та валютні операції: Конспект лекцій. Харків: УкрДУЗТ, 2019. Ч.1. 73 с. URL: <http://lib.kart.edu.ua/bitstream/123456789/3077/1/%D0%9A%D0%BE%D0%BD%D1%81%D0%BF%D0%B5%D0%BA%D1%82%D0%BB%D0%B5%D0%BA%D1%86%D1%96%D0%B9.pdf>(дата звернення 15.10.2023) (українською мовою).

17. Крихтіна Ю.О., Семенцова О.В. Міжнародні кредитно-розрахункові та валютні операції: Конспект лекцій. Харків: УкрДУЗТ, 2019. Ч.2. 96 URL: <http://lib.kart.edu.ua/bitstream/123456789/3078/1/%D0%9A%D0%BE%D0%BD%D1%81%D0%BF%D0%B5%D0%BA%D1%82%20%D0%BB%D0%B5%D0%BA%D1%86%D1%96%D0%B9.pdf> (дата звернення 15.10.2023) (українською мовою).
16. Макаренко М.І., Д'яконова І.І. Міжнародні фінанси: навч. посіб. Київ, 2019. 548 с.
17. Міжнародна економіка та міжнародні економічні відносини (2017). Навч. посібник / Т.В. Шталь [та ін.]. Харків : «Видавництво «Форт», 2015. 364 с.
18. Міжнародні економічні відносини. Підручник / А.А. Мазаракі, Т.М. Мельник, Л.П. Кудирко та ін. ; за заг. ред. А.А. Мазаракі, Т.М. Мельник. Київ : Київ. нац. торг.-екон. ун-т, 2017. 612 с.
19. Міжнародні кредитно-розрахункові і валютні операції. Конспект лекцій: навч. посіб. для студ. спеціальності 073 «Менеджмент», спеціалізації «Менеджмент міжнародного бізнесу» / КПІ ім. Ігоря Сікорського; уклад.: В.В. Дергачова, В.Я. Голюк. Київ: КПІ ім. Ігоря Сікорського, Вид-во «Політехніка» 2018. 132 с. URL: http://management.fmm.kpi.ua/wp-content/uploads/2015/05/%D0%9C%D0%9A%D0%A0%D1%96%D0%92%D0%9E_.pdf (дата звернення 15.10.2023) (українською мовою).
20. Міжнародні кредитно-розрахункові та валютні операції: навчальний посібник / [Носач Л. Л., Величко К. Ю., Печенка О. І., Зосимова Ж. С., Сокол Н. А.]. Харків : Видавництво «Форт», 2016. 240 с. URL: http://elib.hduht.edu.ua/bitstream/123456789/1450/1/%D0%9F%D0%9E%D0%A1%D0%98%D0%91%D0%9D%D0%98%D0%9A%20_2016.pdf (дата звернення 15.10.2023) (українською мовою).
21. Міжнародні фінанси. Навч. посіб. 5-те вид. перероб. та доп./ за ред. Козака Ю.Г. Київ – Катовіце.: Центр учбової літератури, 2014. 348 с.
22. Міжнародні фінанси: навч. посіб. 5-те вид. перероб. та доп./ за ред. Козака Ю.Г. Київ – Катовіце.: Центр учбової літератури, 2014. 348 с.
23. Міжнародні рахунки та валютні операції. Навч. посібник / О.І. Береславська, О.М. Наконечний, М.Г.Пясецька та ін. К.: КНЕУ, 2014. 392 с.
24. Міжнародна торгівля. Підручник /за ред. Ю. Г. Козака, Т. Sporek, E. Molendowski. Вид. 5-те перероб. і доп. Київ-Катовіце-Краков: Центр учбової літератури, 2015. 272 с.
25. Носач Л.Л., Величко К.Ю. Системний вибір оптимальної форми міжнародних розрахунків. БізнесІнформ. 2016. № 10. С. 39-46. URL: <https://cyberleninka.ru/article/n/sistemnist-viboru-optimalnoyi-formi-oplatimizhnarodnih-rozrahunkiv> (дата звернення 15.10.2023) (українською мовою).
26. Остапенко Т.Г., Кузнецова Т.В., Данілова Е.І. Міжнародні кредитно-розрахункові та валютні операції. Методичні рекомендації до самостійної роботи студентів. Київ: НАУ, 2017. 36 с.
27. Печенка О.І., Величко К.Ю., Дядін А.С. Міжнародні кредитно-розрахункові та валютні операції: курс лекцій. Харків: Вид-во «Форт», 2015. 170 с. URL: <https://dspace.univd.edu.ua/server/api/core/bitstreams/79cbe8e0-4e83-4074-94bb6c4790ac3347/content> (дата звернення 15.10.2023) (українською мовою).
28. Міжнародні фінансові операції та експортний контроль: навч. посібник: у 2-х ч. / С.М. Подреза, Г.С. Гуріна, О.М. Гришуткін, Т.Г. Остапенко. К.: Зовнішня торгівля, 2016. Ч.1. Міжнародні кредитно-розрахункові й валютні операції. 328 с.
29. Сотченко Євген. Методичні підходи до сутності міжнародних розрахунків по імпортних та експортних операціях у системі розрахункових відносин України. Галицький економічний вісник. Том 48. № 1. С. 32-39
30. Фінанси зовнішньоекономічної діяльності. Навчальний посібник /Ситник Н.С., Стасишин А.В., Дубик В.Я., та ін.; за заг. ред. Н. С. Ситник. Львів: Видавництво «Апріорі», 2019. 460 с

Інформаційні ресурси

1. Верховна Рада України. URL: <https://www.rada.gov.ua/> (дата звернення 15.10.2023) (українською мовою).
2. Кабінет Міністрів України. URL: <https://www.kmu.gov.ua/uryad-ta-organi-vladi/team> (дата звернення 15.10.2023) (українською мовою).
3. Електронна бібліотека стандартів і нормативів. URL: <http://www.e-gost.org.ua>. (дата звернення 15.10.2023) (українською мовою).
4. Міністерство економіки України. URL: <https://me.gov.ua/?lang=uk-UA> (дата звернення 15.10.2023) (українською мовою).
5. Міністерство розвитку громад, територій та інфраструктури України (Мінінфраструктури). URL: <https://mtu.gov.ua/content/hto-mi-e.html> (дата звернення 15.10.2023) (українською мовою).
6. Міністерство фінансів України. URL: <https://www.mof.gov.ua/uk> (дата звернення 15.10.2023) (українською мовою).
7. Національний банк України. URL: <https://bank.gov.ua/> (дата звернення 15.10.2023) (українською мовою).
8. Національний інститут стратегічних досліджень. URL: <https://niss.gov.ua/> (дата звернення 15.10.2023) (українською мовою).
9. Державна служба статистики України. URL: <https://stat.gov.ua/> (дата звернення 15.10.2023) (українською мовою).
10. Український національний комітет Міжнародної Торгової Палати (ICC Ukraine) URL: <http://iccu.org/> (дата звернення 15.10.2023) (українською мовою).
11. Сайт Європейського центрального банку. URL: <https://www.ecb.europa.eu/home/html/index.en.html> (дата звернення 15.10.2023) (англійською мовою).
12. Сайт Міжнародного валютного фонду. URL: <https://www.imf.org/en/home> (дата звернення 15.10.2023) (англійською мовою).
13. Сайт Світової організації торгівлі. URL: <https://www.wto.org/index.htm> (дата звернення 15.10.2023) (англійською мовою).
14. Сайт Організації об'єднаних націй URL: <http://www.un.org> (дата звернення 15.10.2023) (англійською мовою).
15. Сайт Європейського Союзу URL: <http://europa.eu> (дата звернення 15.10.2023) (англійською мовою).